

LIZARD | PROGRAMMIERBARER SCHWEISSTRAKTOR

Der bauteilfahrende LIZARD ist ein mobiler, programmierbarer Schweißtraktor.

Sein Einsatzgebiet sind qualitativ hochwertige Schweißnähte.

Die benutzerfreundliche Bedienung ermöglicht das Speichern von bis zu 40 Programmen sowie Parameteranpassung auch unterm Schweißen.

Durch eine moderne Geschwindigkeitsregelung, sowie permanenter magnetischer Haltekraft ist der Einsatz in nahezu allen Schweißpositionen möglich und gewährleistet eine hohe gleichbleibende Qualität.

Mit dem Oszillator sind optional auch Pendelschweißungen in horizontaler und vertikaler Position möglich.

Eine präzise Einstellung der Pendelbreite- und Geschwindigkeit, sowie Haltezeiten, ermöglicht stets die passenden Parameter für alle Nahtgeometrien.

Anwendungen:

- Anhängerbau
- LKW-Tanks
- Öltanks
- Wasserspeicherbehälter
- Transformatoren
- Werften
- Alle Anwendung, die einen Stich oder eine lange und kontinuierliche Kehlnaht erfordern

Hauptmerkmale und Vorteile:

- Bis zu 40 Schweißprogramme speicherbar
- Multifunktions-LED-Anzeige mit Benutzerfreundlicher Bedienung
- Die Regelung gewährleistet eine kontinuierliche Fahrgeschwindigkeit für Schweißnähte von gleichbleibend hoher Qualität
- Optional Oszillator für gependelte Schweißnähte
- Der 4-Rad-Antrieb und die permanente magnetische Haltekraft ermöglichen den Einsatz in nahezu allen üblichen Schweißpositionen
- Kompakter und leichter Aufbau mit robustem Aluminium-Gussgehäuse
- Variable Stromversorgung 115-230 V, 50-60 Hz oder 42 V, 50-60 Hz
- Vielseitiger Einsatz in nahezu allen Positionen



Wahlweise Pendel-Oszillator

Der Oszillator bietet eine präzise Kontrolle der Pendelbreite, Pendelgeschwindigkeit und Verweilzeiten.



Programmiergerät für bis zu 40
Schweißprogramme

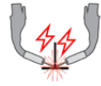

Doppel-Bogen-Zündung

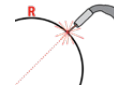

Min. convex Bahnradius
1500 mm



Winkelschwingung

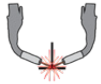

Doppel-Bogen-Schweißen

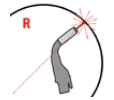

Min. concaver Bahnradius
1500 mm



Durchgehendes Schweißen

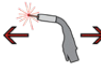

Horizontale Geschwindigkeit
0-130 cm/min



Gewicht 14 kg



Stichschweißen



Vertikale Geschwindigkeit
0-120 cm/min

Vielseitige Anwendungen einschließlich Einsatz außerhalb der Position:

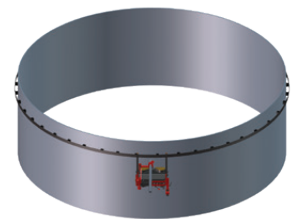
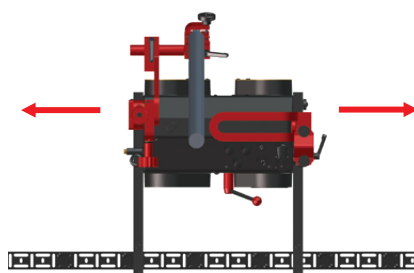
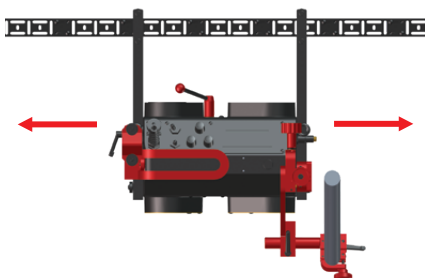
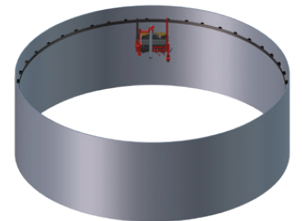
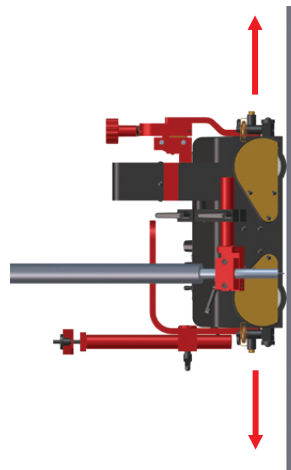
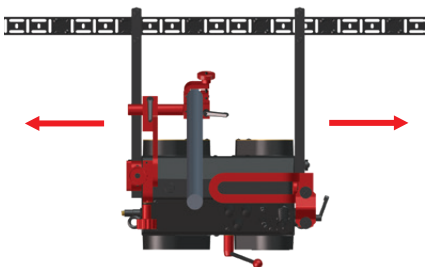
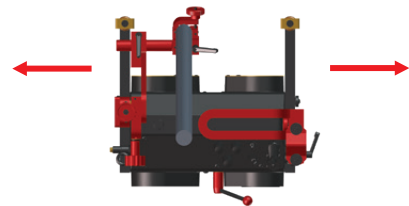
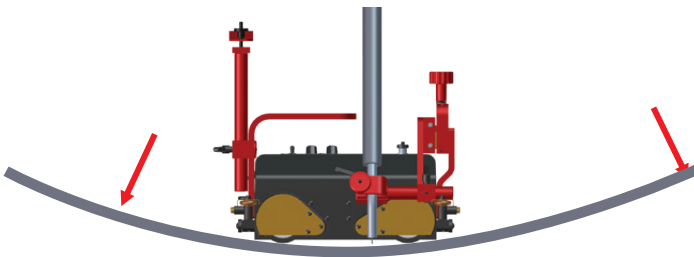
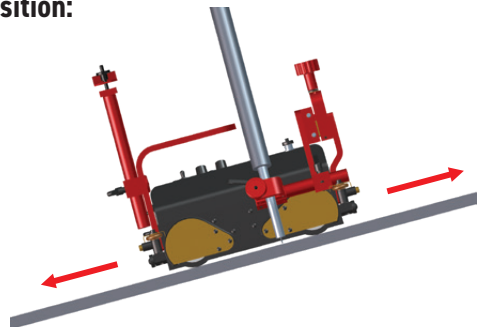
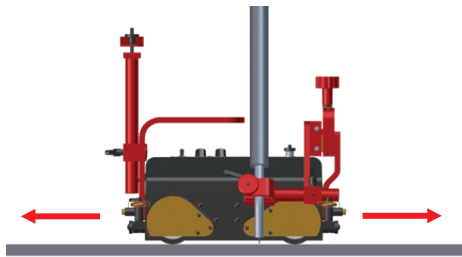

Weitere Merkmale und Vorteile des Schweißtraktors Lizard:

- Der Magnet-Ein/Aus-Hebel ermöglicht ein einfaches Einrichten und Einstellen am Werkstück
- Hitzebeständige Silikonräder
- Schnellspan-Brennerhalter für verschiedene MIG/MAG-Brennern mit Durchmessern von 16-22 mm; optional bis 35 mm
- Präzise BrennerEinstellung mit Schneckenantrieb im Kreuzschlitten
- Gleichmäßige Wärmeeinbringung reduziert Spannung und Verzug
- Reduziert überflüssigen Zusatzwerkstoff - verhindert übermäßigen Verbrauch
- „Schweißen Ein“ kann über den Traktor gesteuert werden
- Optional ist ein „Zwei-Brennerbetrieb“ möglich



Diagramm programmierbarer Variablen:

1. Bedienfeld mit Bedienknöpfen und Schaltern
2. Endschalter
3. Einstellbarer Führungsarm
4. Schnellspan Brennerhalter
5. Querschlitten-Baugruppe
6. Kabelanker
7. Hauptschalter (0/1)
8. Schweißkontakt/Lichtbogenzündbuchse
9. Abschalthebel der magnetischen Adhäsion



Standardzubehör:

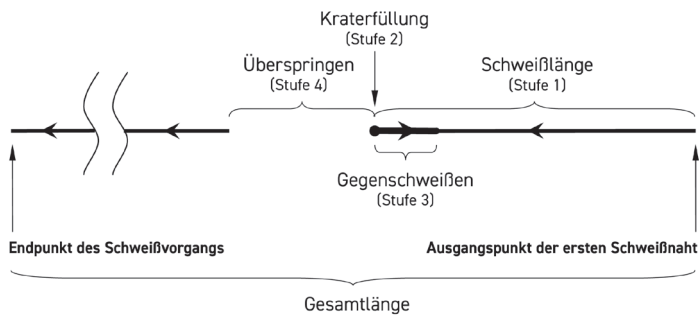
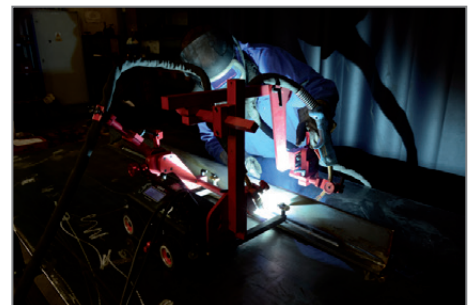
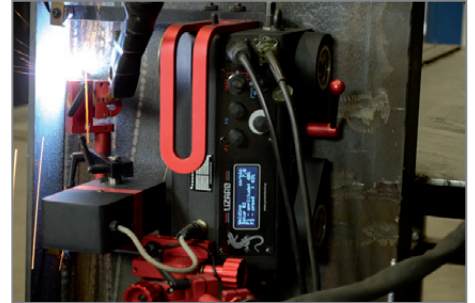

Standardführungsarme (2 Stück)
PRW-0754-10-00-00-0

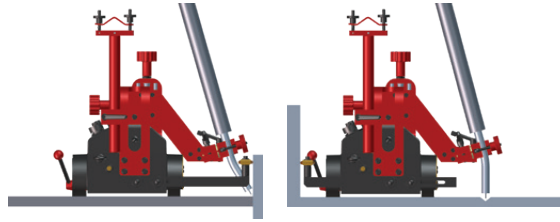

Kabelanker
PDT-0466-55-00-00-0



Doppel-Bogen-Zündkabel von 6,5 m
KBL-0466-17-00-00-0



Klemmsatz 16-22 mm für
Brennerhalter mit kurzer Stange
UCW-0754-07-00-00-0

Optionales Zubehör für eine Vielzahl von Anwendungen:



Klemmsatz 16-22 mm
ZRZ-0752-07-01-00-0



Brennerklemme 16-22 mm
ZCS-0476-06-01-00-0



Brennerklemme 22-35 mm
ZRZ-0466-19-00-00-0



Kurze Stange
WLK-0476-20-01-00-0



Brennerklemme 16-22 mm
mit kurzer Stange
UCW-0476-27-00-00-0



Lange Stange
WLK-0466-04-10-00-0



Klemmsatz 16-22 mm
für Brennerhalter mit
langer Stange
UCW-0752-07-00-00-0



Brennerklemme 16-22 mm
mit langer Stange
UCW-0466-22-00-00-0



Verlängerungsarm für Brenner
PRD-0466-43-00-00-0



Doppel-Brenner-Befestigung
PDT-0466-40-00-00-0

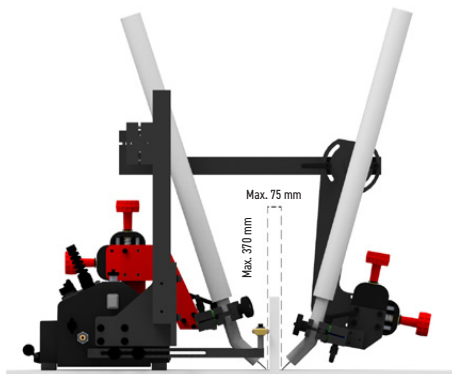

Erweiterter Kreuzschlitten
0-76 mm auf und ab
0-35 mm links-rechts
ZSP-0466-46-00-00-1



Fallschutzgerät
URZ-000001

Optionales Zubehör für verschiedene Anwendungen

- 7 verschiedene Führungsarme stehen zur Verfügung

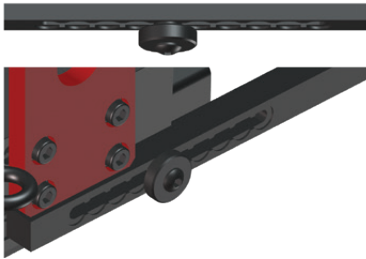

Intervall Winkeleinstellungen der herausragenden Führungsarme

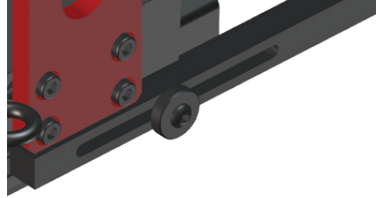

Kontinuierliche Gradeinstellung zeigt an, wie weit der Führungsarm herausragt

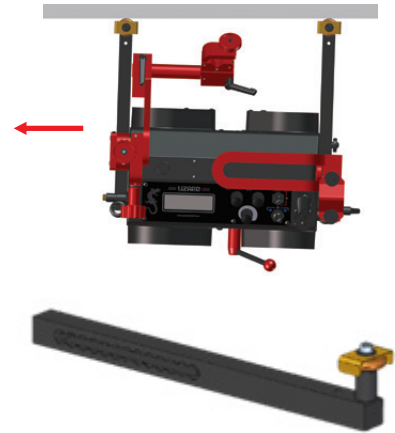

Die Führungsarmen sind in Paaren von 2 Stück erhältlich: rechts und links.



Niedrige Führungsarme (2 Stück)
PRW-0476-54-00-00-1

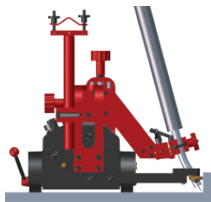

Hohe Führungsarme (2 Stück)
PRW-0476-55-00-00-1

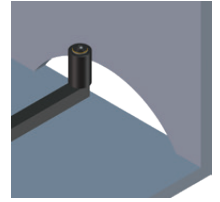
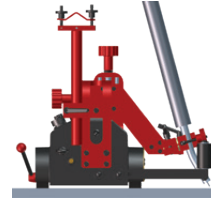

Kantenverfolgende Führungsarme (2 Stück)
PRW-0476-21-00-00-1

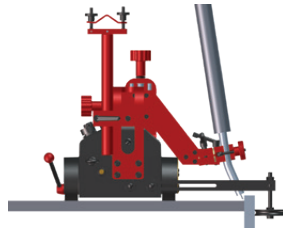

Einstellbare Führungsarme (2 Stück)
PRW-0476-22-00-00-1

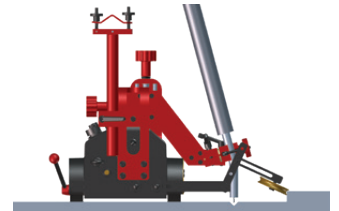

Magnetführungsarme (2 Stück)
PRW-0476-52-00-00-1

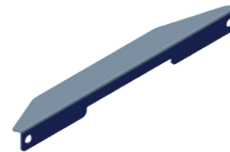
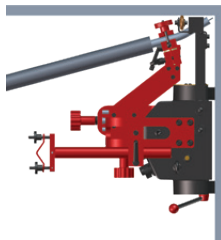

Display-Schutzschild
OSL-0476-23-00-00-0

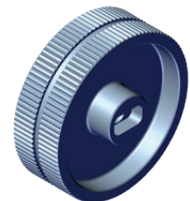

Edelstahl Antriebsrad
KOL-0476-57-00-00-0



Spurverfolgende Führungsarme
(2 Stück)
PRW-0476-50-01-00-1

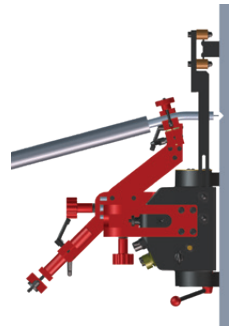

Führungseinstellwerkzeug, um die Spur
parallel zur Kante zu positionieren
UST-0466-53-00-00-0

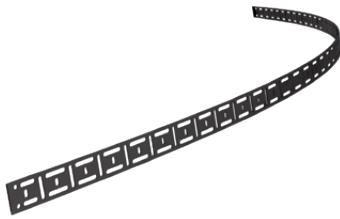

Flexible Schiene 185cm 1 St.
PRW-0466-50-01-01-0



Magnetblock für flexible Schienen
Box 10 Stück
BLO-0466-68-00-00-0

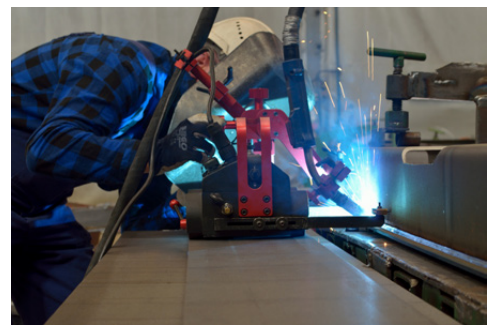
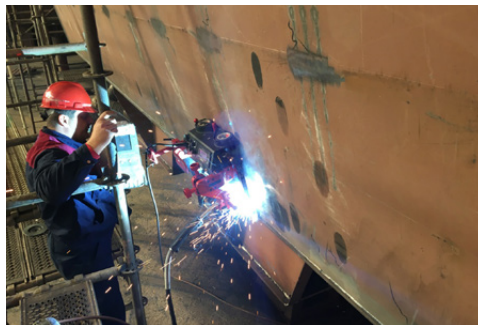
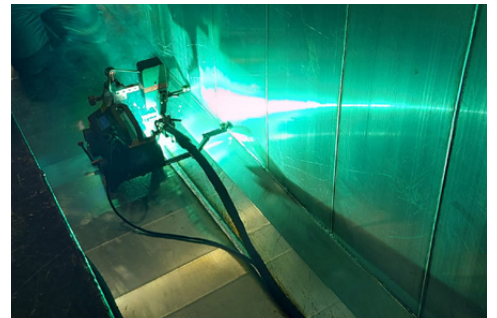
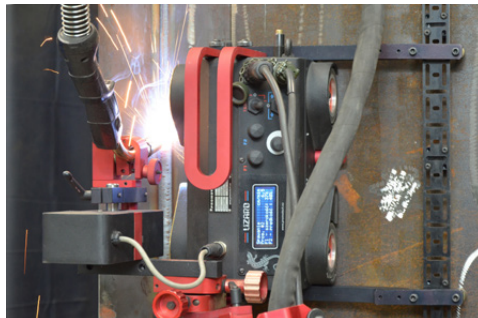
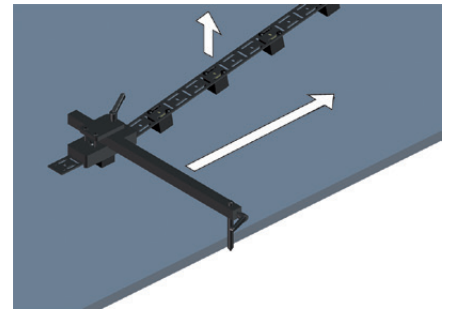

Wahlweise Pendel-Oszillator

Der Oszillator bietet eine präzise Kontrolle der Pendelbreite, Pendelgeschwindigkeit und Verweilzeiten.



Oszillator
ZSP-0477-10-00-00-0



Spannvorrichtung für Brennerhalter für untere Stange
UCW-0476-06-00-00-0

Oszillator Einstellschema:

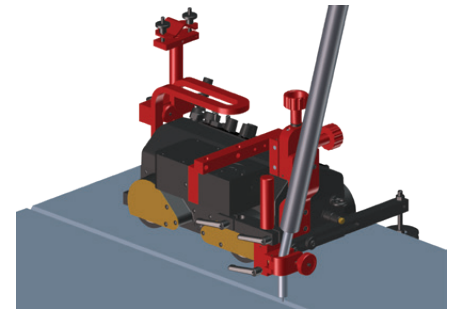
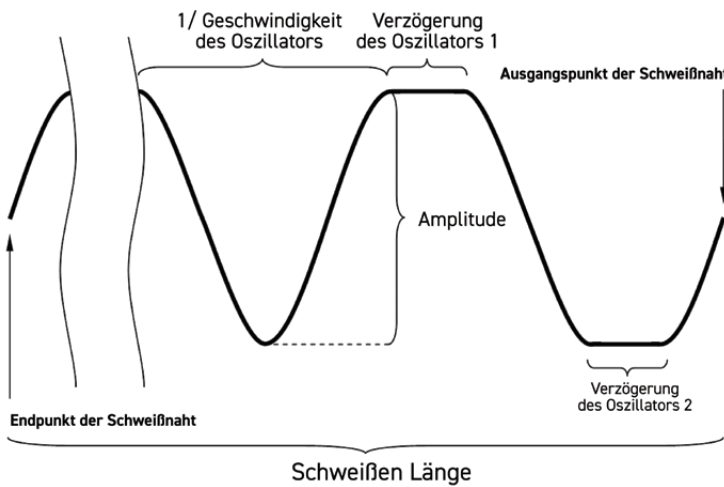

Stoßschweißen mit Oszillator



Kehlnaht-Schweißen mit Oszillator

Oszillationsart	Winkel (maximal 11°)
Oscillation Amplitude	1-30 mm (1-100%) bei r=150 mm
Oszillationsgeschwindigkeit bei einer Oszillationsbreite von 10 mm und bei Nullstopzeit an den Oszillationsenden	7-164 Zyklen/min (1-100%)
Stopzeit an den Oszillationsenden	0-5 s
Leistung	12 W
Gewicht	2.6 kg

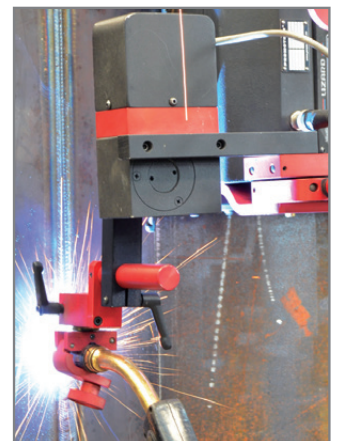
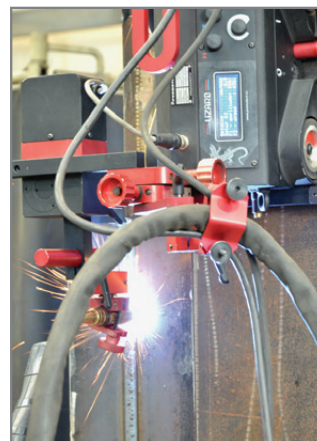
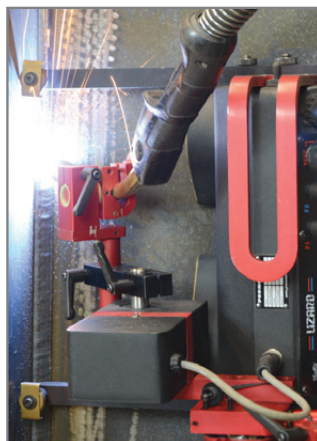

Lizard - TECHNISCHE SPEZIFIKATION

Stromspannung	1- 115-230 V, 50-60 Hz 42 V, 50-60 Hz
Leistung	25 W
Schweißposition (nach EN ISO 6947 und AWS/ASME)	PA / 1F / 1G PB / 2F PC / 2G PD / 4F PE / 4G PF / 3F / 3G (mit optionalem Oszillator) PG / 3F / 3G (mit optionalem Oszillator)
Programmierbare Variablen	Schlittengeschwindigkeit, Schweißnahtlänge, Überspringen, Kraterfüllung, Gegenschweißen, Gesamtlänge
Schweißleistungsspeicher	bis zu 40
Menüsprache	Englisch, Französisch, Deutsch, Polnisch, Portugiesisch, Russisch, Spanisch, Türkisch
Durchmesser des Brenners	16-22 mm; bis zu 35mm Option
Mindestradius der gekrümmten Werkstückoberfläche	1500 mm
Mindeststärke des Werkstücks	5 mm
Bodenabstand	5 mm
Horizontale Ziehkraft	220 N
Vertikale Ziehkraft	150 N
Einstellungsbereich Kreuzschlitten	0-35 mm oben - unten, links-rechts
Horizontale Geschwindigkeit	0-130 cm/min
Vertikale Geschwindigkeit	0-120 cm/min
Endschalter	an beiden Seiten
Gewicht	14 kg
Produkt-Code (115-230 V, 50-60 Hz, plug EU)	WOZ-0754-10-20-00-0



Maße:

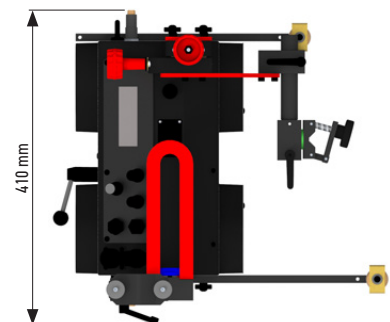
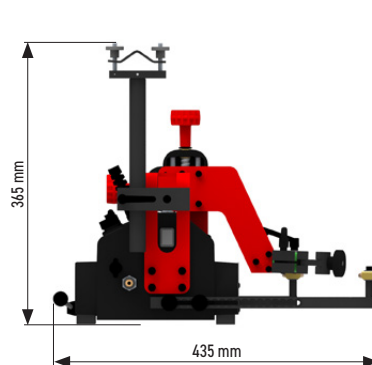

Weitere Informationen finden Sie unter www.promotech.eu



American Welding Society
Supporting Company Member

Mitglied im DVS – Deutscher Verband für Schweißen und verwandte Verfahren e. V.



Änderungen der Angaben ohne vorherige Ankündigung vorbehalten. 24.05



PROMOTECH Sp. z o.o.
ul. Elewatorska 23/1,
15-620 BIAŁYSTOK, POLAND
tel. (+48 85) 678 34 05
marketing@promotech.eu
www.promotech.eu

PROMOTECH-Deutschland GmbH
Waldseer Straße 11
D-88326 Aulendorf
Phone: +49 7525 507955-0
dach@pdg.promotech.eu
www.promotech.eu

Ihr Händler vor Ort:

