

## PRO-40 | TALADRADORA PRÁCTICA

La PRO-40 es una taladradora ligera, de velocidad única y muy fiable que ha sido probada en muchos mercados industrializados en el mundo.

Taladradora está equipada con la base electromagnética de última generación con sistema de control de forma de campo magnético (MFSC) y módulo de control de adhesión de potencia magnética (MPAC), que mide la fuerza adhesiva de la base electromagnética y protege tanto al operario como a la máquina cuando se taladran piezas que no den suficiente agarre a la base magnética.

### Las excelentes características de la PRO-40 incluyen:

- diseño compacto
- motor diseñado a propósito con resistente caja de cambio
- excelente relación peso / potencia

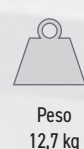
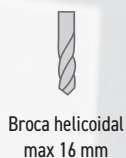



#### ESPECIFICACIÓN TÉCNICA PRO-40

Velocidad Motor (con carga)	440 rpm
Potencia	1100 W
Peso	12,7 kg (27 lbs 6 oz)
Máxima capacidad de fresado	40 mm (1 9/16")
Max capacidad de taladrado	16 mm (10/16")
Max avellanado	40 mm (1 9/16")
Recorrido	124 mm (4 7/16")
Max profundidad de corte	51 mm (2")
Voltaje	1~ 110-120 V, 50-60 Hz 1~ 220-240 V, 50-60 Hz
MPAC (Control de Adhesión por Potencia Magnética)	sí
MFSC (Control de Forma de Campo Magnético)	sí
ESB (Base de ahorro de energía)	sí
Fuerza de agarre magnético	999 kgf (9800 N) /25 mm, Ra=1,25/
Dimensiones base magnética	84 x 168 x 41,5 [mm] 3 5/16 x 6 5/8 x 1 5/8 ["]
Mín espesor de material base	6 mm (1/4")
Portaherramientas	19 mm (3/4") Weldon
Referencia 220-240 V, 50-60 Hz	WRT-0291-10-20-00-3
Referencia 110-120 V, 50-60 Hz	WRT-0291-10-10-00-3

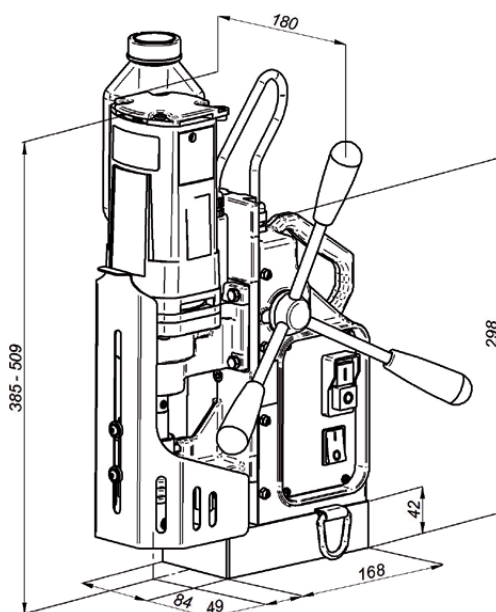

#### Se suministra de serie:

- Máquina taladradora con Base Magnética
- Caja Metálica
- Arbol Weldon de 19 mm (3/4") con casquillo de refrigeración
- Protección viruta/corte
- Sistema refrigerante con depósito
- Cadena de seguridad
- Set de herramientas
- Manual de Instrucciones
- Peso normal de envío - 18 kg (38 lb 13 oz)

#### Accesorios adicionales seleccionados:

- UCW-0260-13-00-00 Arból Weldon 19 mm (3/4") de cambio rápido con casquillo de refrigeración
- PDS-0110-10-00-01-0 DMP0250 Accesorio para taladrar en tubo
- PDS-0111-03-00-01-0 DMP0501 Accesorio para taladrar en tubo
- UKL-0399-11-00-00-0 Sistema refrigerante con depósito
- UKL-0440-16-00-00-0 Botella con presurizador 2 l
- LNC-0129-80-01-00-0 Cadena de seguridad
- TLJ-0197-10-00-03-0 Adaptador porta-broca x 1/2" - 20 UNF
- UCW-000059 Porta-broca 1,5-13 x 1/2" - 20 UNF
- UCW-000061 Porta-broca 3-16 x 1/2" - 20 UNF
- PDS-0587-00-00-00-0 Almohadilla de vacío
- ZSP-0587-11-00-00-0 Eyector de aire comprimido



Almohadilla de vacío



Eyector de aire

Toda la información puede variar sin previo aviso. 2.1.12



PROMOTECH Sp. z o.o.  
ul. Elewatorska 23/1, 15-620 BIAŁYSTOK, POLAND  
tel. (+48 85) 678 34 05, fax (+48 85) 662 78 77  
marketing@promotech.eu www.promotech.eu

Su distribuidor local:

