

■ SCORPIO BATTERY | CARRELLO PROGRAMMABILE PER SALDATURA A BATTERIA

SCORPIO BATTERY è un carrello per saldatura programmabile alimentato a batteria, progettato per la realizzazione di saldature in angolo oppure testa-testa modalità tratto e continua.

La funzione di programmazione consente di impostare il percorso di saldatura desiderato specificando parametri quali la lunghezza della saldatura, la lunghezza del tratto di non saldatura e il riempimento del cratere all'inizio e alla fine della saldatura.

La batteria CAS LiHD (High Density Lithium Ion) fornisce una potenza sufficiente per gestire anche le applicazioni più complesse.

Il controllo e la stabilizzazione della velocità di avanzamento consentono di realizzare saldature con i requisiti necessari per rispettare le specifiche richieste, riducendo eventuali riprese e diminuendo significativamente il consumo di metallo d'apporto.

SCORPIO BATTERY può anche realizzare saldature a tratti con l'uso di un oscillatore a pendolo opzionale, che consente un controllo preciso della larghezza del cordone, della velocità di saldatura e dei tempi di pausa sul lato destro e sinistro.

■ Caratteristiche e benefici:

- Programmazione semplice ed ergonomica delle geometrie di saldatura e dei parametri di saldatura a tratto
- Display LED multifunzionale che visualizza la velocità di avanzamento, le unità di misura, le impostazioni di saldatura e i messaggi diagnostici
- Il sistema di controllo stabilizza la velocità di avanzamento garantendo un'apporto termico uniforme per produrre saldature di alta qualità in linea con le specifiche.
- Pratico grazie all'alimentazione a batteria 18 V DC (la stessa batteria è utilizzata per il MINI SPIDER BATTERY, GECKO BATTERY, DRAGON BATTERY)
- La batteria agli ioni di litio ad alta densità (LiHD) assicura la massima disponibilità di potenza per periodi prolungati
- Gestione intelligente della batteria per ottimizzare la durata
- Sistema con trazione a 4 ruote motrici reso più efficace grazie alla base magnetica per un movimento stabile del carrello
- Design compatto e leggero con robusto telaio in alluminio pressofuso.
- Oscillatore a pendolo opzionale per la realizzazione di saldature di riempimento oppure in posizione.
- Gli accessori ausiliari rendono SCORPIO BATTERY adatto a varie applicazioni su acciaio al carbonio, acciaio inox e alluminio
- Dotato di fine corsa



Saldatura continua



Saldatura a tratti



Programmazione del tipo di saldatura



Saldatura con doppia torcia



Innesco doppio arco



Velocità orizzontale 5-130 cm/min

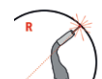

Raggio concavo minimo 1250 mm



Raggio convesso minimo 1000 mm



Peso 7 kg

■ Diagramma delle variabili programmabili

Programmazione semplice ed ergonomica del tipo di saldatura specificando parametri quali la lunghezza della saldatura, la lunghezza del tratto di non saldatura e il riempimento del cratere all'inizio e alla fine delle saldature.

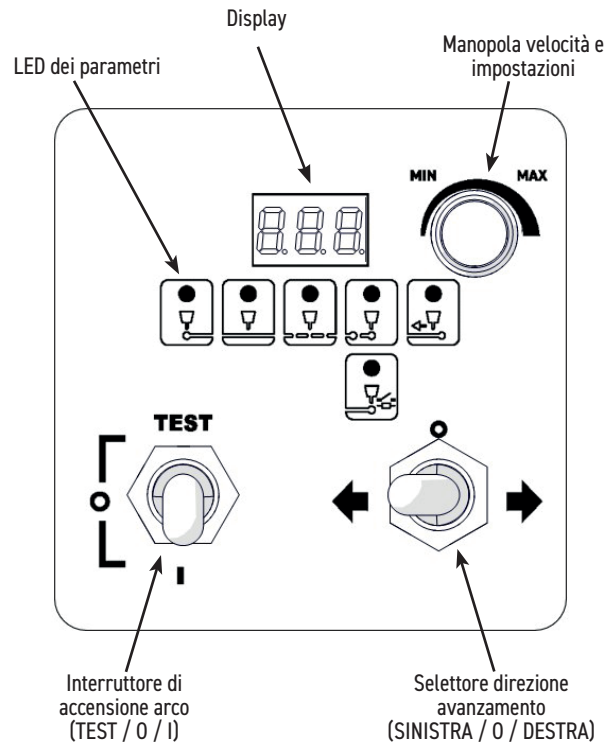

Tempi di riempimento del cratere



Riempimento con inversione 5 mm



	Tempo di riempimento del cratere Tempo di stabilizzazione dell'arco	AST	0-5,0 sec [passo: 0,1] Tempo di riempimento del cratere all'inizio della saldatura
	Lunghezza della saldatura		0,5-99,9 cm [passo: 0,1]
	Lunghezza del tratto non saldatura	---	0,5-99,9 cm [passo: 0,1]
	Riempimento del cratere	CFP	0-5,0 sec [passo: 0,1] Tempo di riempimento del cratere alla fine della saldatura
	Off (predefinito)	OFF	Gestione corrente iniziale e finale impostata su Sorgente di saldatura
	Acceso	ON	Corrente richiesta dalla sorgente di saldatura
	Riempimento del cratere con inversione	-b-	0-2 cm [passo: 0,1]
Tutti i LED accesi	Lunghezza totale		1-999 cm [passo: 1] INF

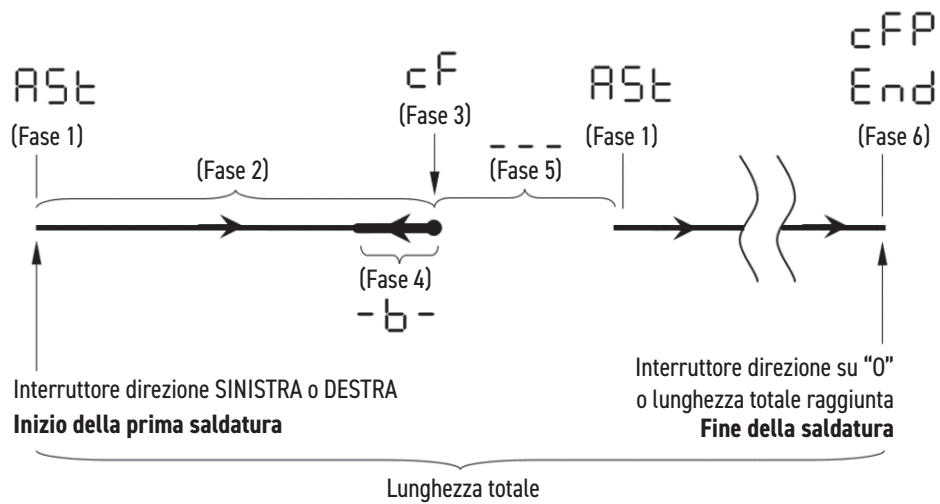
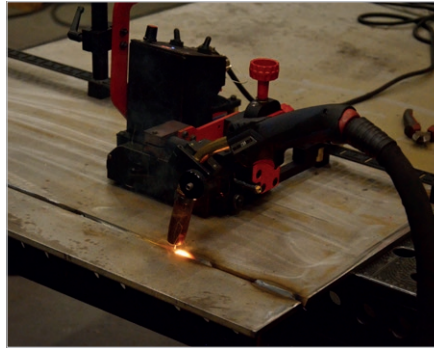

Fase 1	Stabilizzazione dell'arco e riempimento del cratere all'inizio della saldatura
Fase 2	Il carrello si muove con la velocità impostata e realizza la saldatura di una lunghezza definita
Fase 3	Riempimento del cratere alla fine della saldatura
Fase 4	Riempimento cratere (con inversione)
Fase 5	Il carrello si sposta rapidamente tra le saldature. Le fasi successive 1, 2, 3, 4 e 5 vengono ripetute fino al raggiungimento della lunghezza totale.
Fase 6	Riempimento finale del cratere (fine della saldatura)

Accessori standard



Batteria da 4,0 Ah
AKM-0738-10-00-01-0
(2 pezzi inclusi)



Cavo per innescò dell'arco
doppio da 6,5 m (21 ft)
KBL-0466-17-00-00-0



Bracci di guida standard
(set da 2 pz)
ZST-0752-17-00-00-0



Asta ultra-corta porta torcia
con serraggio 16 - 22 mm
UCW-0757-09-00-00-0

Accessori opzionali per varie applicazioni



Morsetto per torcia
16-22 mm
ZRZ-0752-07-01-00-0



Morsetto per torcia
diam. 16-22 mm
ZCS-0476-06-01-00-0



Morsetto per torcia
22-35 mm
ZRZ-0466-19-00-00-0



Gruppo supporto
barra corta
WLK-0476-20-01-00-0



Asta corta porta torcia
con serraggio 16 - 22 mm
UCW-0476-27-00-00-0



Gruppo supporto
asta lunga
WLK-0466-04-10-00-0



Supporto torcia ad asta corta
con morsetto 16-22 mm
UCW-0754-07-00-00-0



Asta lunga porta torcia con
serraggio 16 - 22 mm
UCW-0466-22-00-00-0



Supporto torcia ad asta lunga
con morsetto 16-22 mm
UCW-0752-07-00-00-0

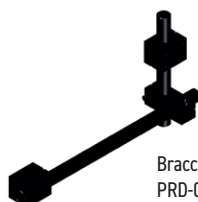

Braccio estensione per torcia
PRD-0757-10-00-00-0



Gruppo porta torcia
asta lunga
UCW-0476-06-00-00-0

Estensione slitta trasversale
0-76 mm (0-3") o su-giù
o sinistra-destra
ZSP-0466-46-00-00-1



Caricabatterie
LDW-0738-10-00-30-0 (EU)

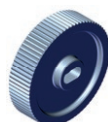

Ruote guida per acciaio inox
KOL-0466-72-00-00-0



Ancoraggio per cavo
PDT-0776-04-00-00-0



Porta torcia doppio
PDT-0466-40-00-00-0

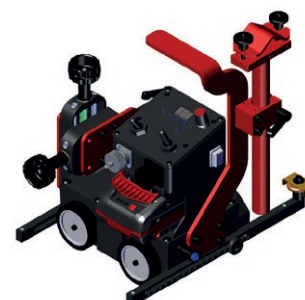
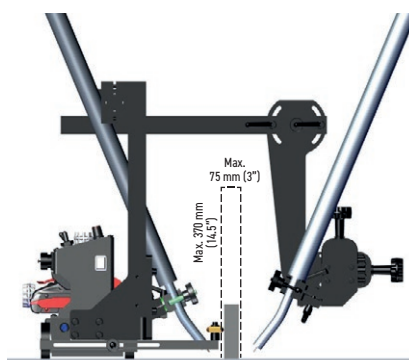

Oscillatore a pendolo (opzione)

SCORPIO BATTERY è pronto per l'uso con gli oscillatori a pendolo esterni OSC-8 e OSC-8 PRO e dispone di una presa incorporata per l'alimentazione di entrambi. Ciò elimina la necessità di un alimentatore separato per l'oscillatore.



OSC-8 Oscillatore Per Saldatura
OSC-0497-10-00-00-0

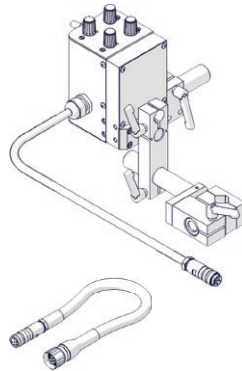

Adattatore per cavo
PWD-0654-10-00-00-0



OSC-8 PRO Oscillatore Per Saldatura
OSC-0799-10-00-00-0

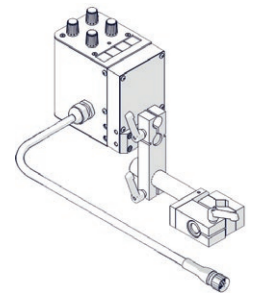

I seguenti parametri di oscillazione possono essere impostati e regolati con entrambi gli oscillatori:

- ampiezza oscillazione
- velocità di oscillazione
- tempo di pausa su entrambe le estremità

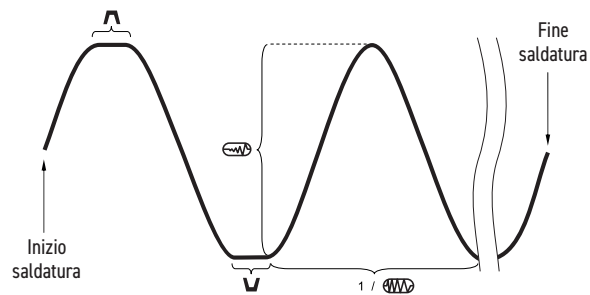

Supporto dell'oscillatore:
(comprese due viti M6x14)
WSP-0757-11-01-00-0

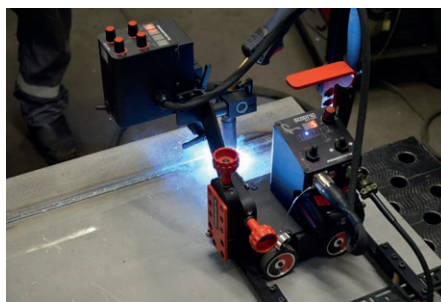
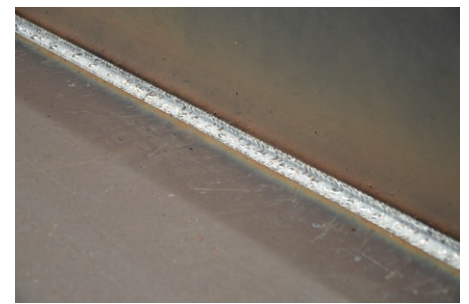
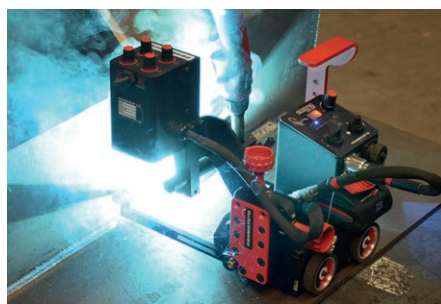
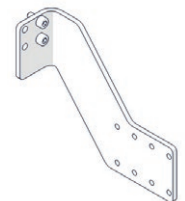

SPECIFICA TECNICA	OSC-8	OSC-8 PRO
Tensione	14-24 V DC	18-24V DC
Potenza	50 W	50 W
Tipo di torcia	MIG/MAG	MIG/MAG
Diametro torcia	16-22 mm	16-22 mm
Tipo di scillazione	Pendolatore	Pendolatore
Ampiezza oscillazione at r=150 mm	1-30 mm (1-100%)	1-30 mm (3%-99%)
Velocità di oscillazione con larghezza di oscillazione di 10 mm e tempo di sosta pari a zero sulle estremità	12-115 cycli/min (1-100%)	12-300 cycli/min
Tempo di sosta dell'oscillazione alle estremità	0-3 s	0-3 s
Coppia massima	8 N·m	8 N·m
Temperatura ambiente richiesta	0-50°C	0-50°C
Peso	2 kg	2.1 kg
Codice prodotto	OSC-0497-10-00-00-0	OSC-0799-10-00-00-0

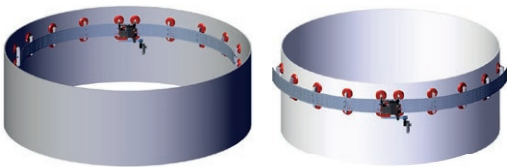

Unità sottovuoto in uso su serbatoi in acciaio inox o alluminio

Lunghezza della rotaia flessibile 1,88 m (6,1 ft). Raggio di curvatura minimo di 1,25 m (4,1 ft)
PRW-0466-71-00-00-0

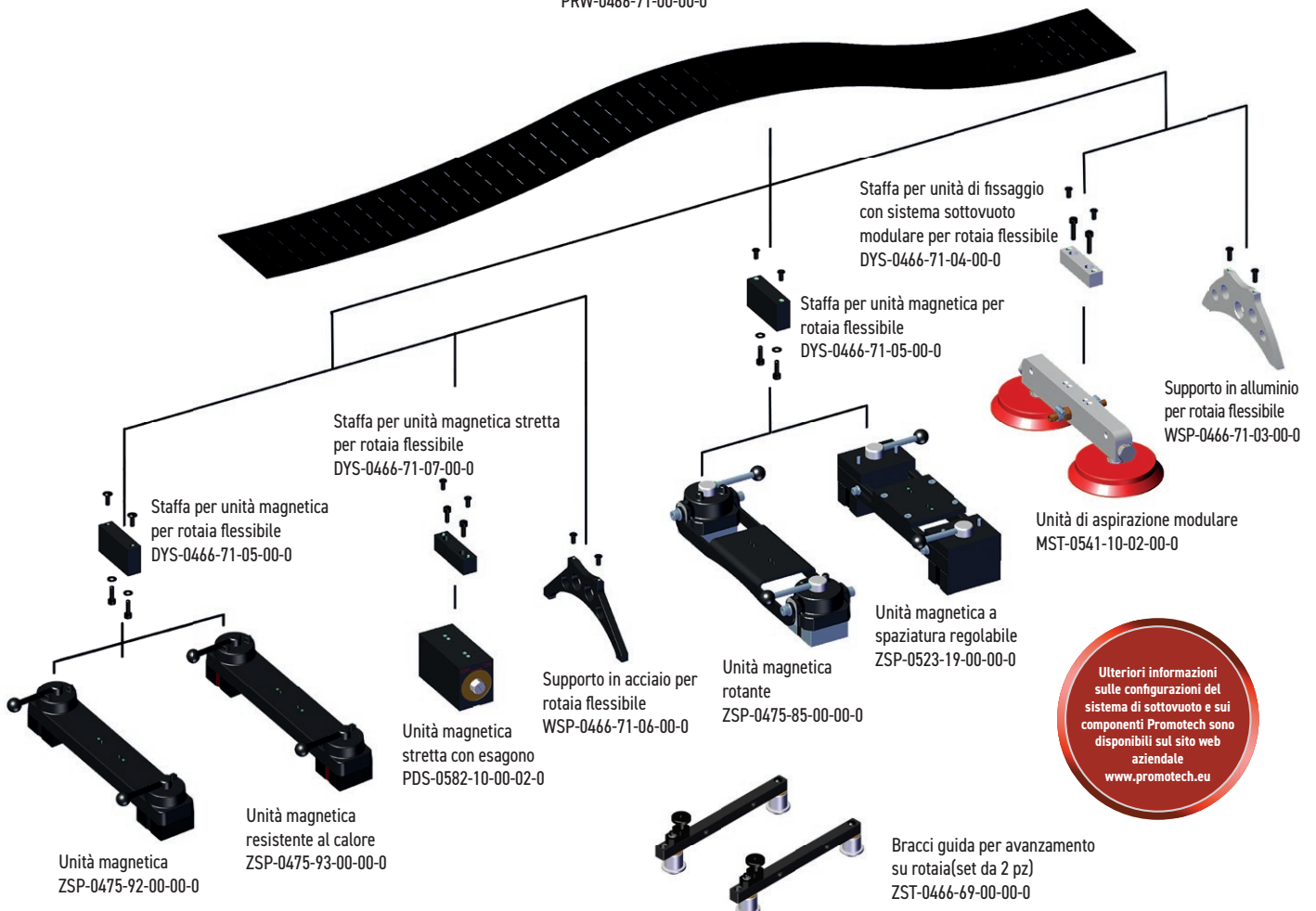

Ulteriori informazioni sulle configurazioni del sistema di sottovuoto e sui componenti Promotech sono disponibili sul sito web aziendale www.promotech.eu

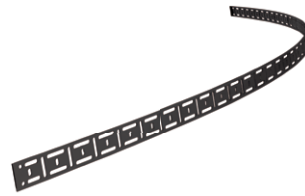
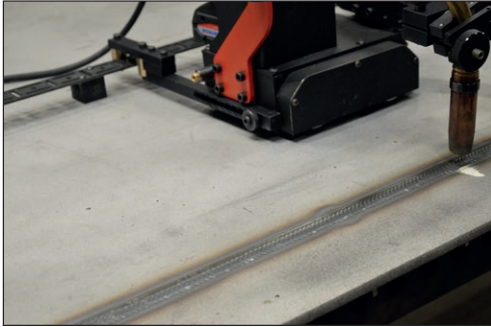
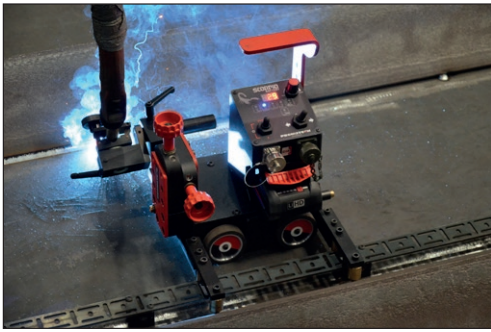

Guida flessibile lunghezza 185cm 1pz.
Raggio di curvatura minimo di 1,0 m
PRW-0466-50-01-01-0



Blocchetto magnetico per rotaia
flessibile, scatola da 10 pz.
BLO-0466-68-00-00-0



Utensile di regolazione della rotaia per il
posizionamento parallelo al bordo
UST-0466-53-00-00-0

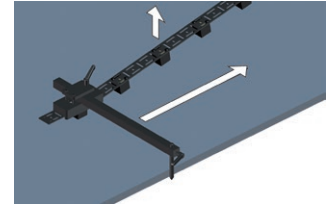

A seconda del tipo di unità di fissaggio in uso con la rotaia flessibile, il carrello di saldatura Scorpio Battery è adatto per applicazioni su acciaio al carbonio, acciaio inox e alluminio.



Bracci di guida inferiori
(set da 2 pz)
PRW-0752-12-00-00-0

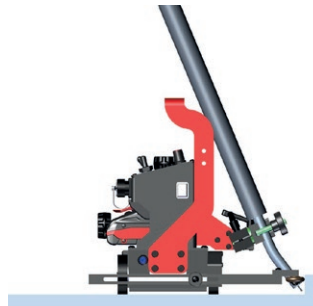

Bracci di guida superiori
(set da 2 pz)
PRW-0752-13-00-00-0

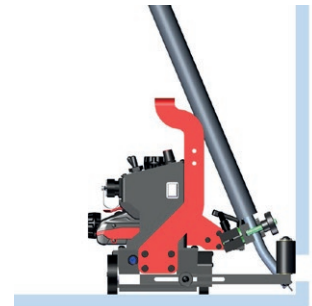

Bracci di guida regolabili
(set da 2 pz)
PRW-0752-10-00-00-0

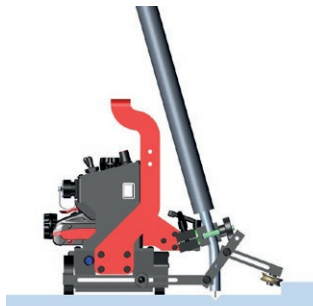

Bracci di guida magnetici
(set da 2 pz)
PRW-0752-11-00-00-0

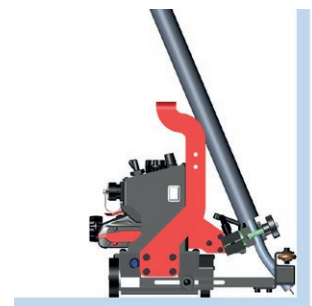

Bracci di guida per avanzamento su guida
(set da 2 pz)
PRW-0752-14-00-00-0

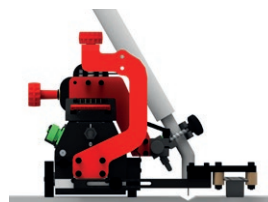

SPECIFICA TECNICA - SCORPIO BATTERY		
Tensione	18 V DC, 4 Ah	
Potenza	18 W	
Posizione di saldatura (secondo EN ISO 6947 e AWS/ASME)	PA/1F/1G PB/2F PC/2G	
Raggio minimo di curvatura	Esterno	1000 mm (39 3/8")
	Interno	1250 mm (49 7/32")
Tipo di torcia	MIG/MAG	
Diametro della torcia	16-22 mm fi no a 35 mm opzionale	
Spessore minimo del particolare	4 mm	
Altezza dal suolo	4 mm	
Forza di trazione orizzontale	150 N	
Velocità orizzontale (con batteria completamente carica)	5-130 cm/min	
Peso (senza batteria)	7 kg	
Portata massima della torcia	70 mm	
Codice prodotto	WOZ-0757-10-00-00-0	

* Con batteria completamente carica

Dimensioni:

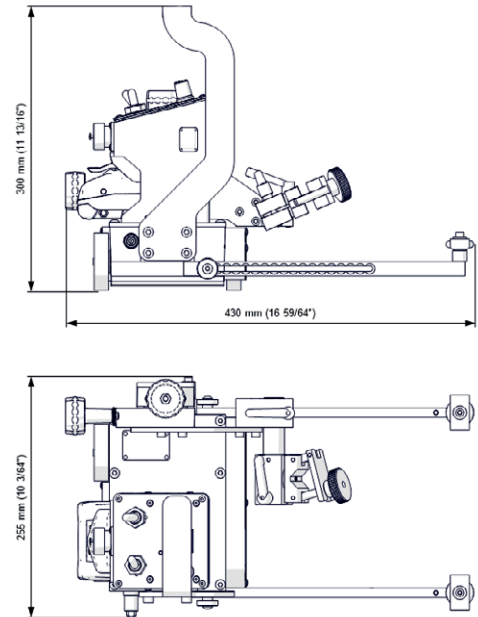

Nuovo sistema di controllo delle batterie:

Rilevamento e controllo dei parametri:

- tensione troppo bassa e troppo alta
- temperatura troppo bassa e troppo alta
- guasto del sensore di temperatura
- guasto interno della batteria

Vantaggi:

- protezione da sovrascarico
- durata prolungata della batteria
- alto livello di sicurezza per il carrello e l'operatore



Fornitura standard:

- Scorpio Battery
- Valigia in plastica
- Batteria da 4,0 Ah (2 pezzi inclusi)
- Porta torcia
- Cavo innesco arco saldatura 6,5 m (21 ft)
- Chiave esagonale 4 mm
- Chiave esagonale 3 mm
- Manuale operatore



Raggio convesso min della traiettoria 1000 mm



Raggio concavo min della traiettoria 1250 mm

Maggiori informazioni disponibili sul sito web www.promotech.eu



Mitglied im DVS - Deutscher Verband für Schweißen und verwandte Verfahren e. V.



Rivenditore locale:



PROMOTECH Sp. z o.o.
ul. Elewatorska 23/1, 15-620 BIAŁYSTOK, POLAND
tel. (+48 85) 678 34 05, fax (+48 85) 662 78 77
marketing@promotech.eu www.promotech.eu