

## ABM-30 | SMUSSATRICE CON AVANZAMENTO AUTOMATICO

La smussatrice portatile ABM-30 con avanzamento automatico esegue smussi su ambo i lati della lamiera e spianatura.

La smussatrice non ha bisogno di binari per avanzare lungo la lamiera e produce smussi di alta qualità in totale assenza di zone termicamente alterate e distorsioni; idonea per lamiere di spessore compreso tra 8 e 60 mm.

ABM-30 esegue smussi con angoli compresi tra  $-70^\circ$  e  $+70^\circ$  la cui regolazione è continua; larghezza massima smusso 30 mm.

Permette di effettuare l'intestatura in entrambe le direzioni con una profondità di smussatura di 1 mm.

### Caratteristiche e vantaggi:

- Il sistema a 4 ruote motrici elimina la necessità di una guida.
- Smussatrice con avanzamento automatico per ottenere smussi con geometria uniforme da un'estremità all'altra della lamiera.
- Il pannello di controllo indica la modalità di lavoro reale e fornisce informazioni sulla sicurezza e sulla diagnostica.
- in grado di produrre smussi larghi fino a 30 mm
- La regolazione continua dell'angolo di smusso tra  $-70^\circ$  e  $+70^\circ$  rende l'utilizzo semplice ed immediato
- velocità variabile della fresa
- produce smussi su entrambi i lati senza dover capovolgere la lamiera, aumentando la sicurezza sull'ambiente di lavoro ed aumentando la produttività.
- Sistema di controllo contro il sovraccarico per evitare danni al motore
- Grazie al sistema di arresto semi-automatico, ABM 30 si ferma a fine lamiera senza l'intervento dell'operatore
- spessore della lamiera fino a 60 mm



Smusso superiore

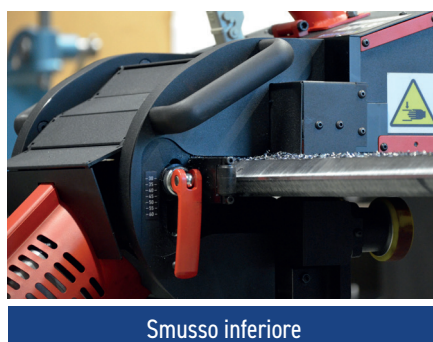

Smusso inferiore



Intestatura

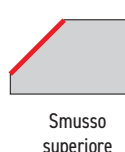

Smusso superiore



Intestatura

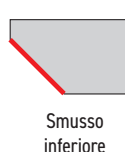

Smusso inferiore

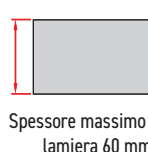

Spessore massimo della lamiera 60 mm

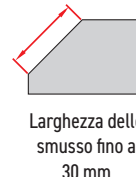

Larghezza dello smusso fino a 30 mm



Angolo di smussatura compreso tra  $-70^\circ$  e  $70^\circ$

SPECIFICHE TECNICHE ABM-30	
Tensione	1~ 200-240 V, 50/60 Hz
Potenza	2200 W
Velocità della fresa (senza carico)	1800-5850 rpm
Velocità di avanzamento	0-2 m/min
Angolo di smussatura ( $\beta$ , Fig. 1)	Da -70° a 70°
Larghezza massima dello smusso (b, Fig. 1)	30 mm
Spessore della lamiera	8-60 mm
Temperatura ambiente richiesta	5-40°C
Peso	43 kg
Codice Prodotto	UKS-0690-10-00-00-0

### ■ Pannello di controllo:

- Indicazione della direzione di avanzamento
- Rilevamento del materiale
- Indicazione grafica per monitorare il carico del motore
- Indicazioni grafiche per segnali di avvertimento

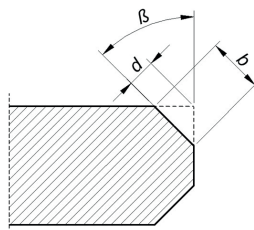

### ■ Fornitura Standard:

- Smussatrice incl. testa di fresatura con 5 inserti di taglio
- Cassetta degli attrezzi
- Deriva
- Chiave esagonale da 10 mm
- Chiave esagonale da 3 mm
- Chiave combinata da 8 mm
- Grasso per viti inserti (5 g, 0,17 oz)
- Manuale operatore

$\beta$	b
0°	30 mm (1.18")
15°	30 mm (1.18")
37.5°	30.5 mm (1.2")
45°	30 mm (1.18")
60°	30 mm (1.18")
70°	31 mm (1.22")

### ■ Accessori:



ZST-0715-23-00-00-0  
Testa di fresatura per acciaio inox



PLY-000849  
Inserti da taglio per acciaio inox (10 pz. necessari)



WKR-000592  
Vite per inserti per acciaio inox



ZST-0690-16-00-00-0  
Set per acciaio inox per ABM-30



GLW-000056  
Testa di fresatura



PLY-000756  
Inserto di taglio (10 pz. necessari)



WKR-000577  
Vite per inserti



WOZ-0690-20-00-00-0  
Carrello di trasporto e stoccaggio con regolazione continua a vite dell'altezza



WOZ-0690-30-00-00-0  
Carrello di trasporto e stoccaggio a colonna ad altezza regolabile con incrementi di 15 mm



Il pannello di controllo indica la modalità di lavoro reale e fornisce informazioni sulla sicurezza e sulla diagnostica



Impostazione precisa dell'angolo di smussatura



L'innovativo ed ergonomico sistema per la regolazione dell'angolo dello smusso con leva di rilascio, non richiede strumenti aggiuntivi

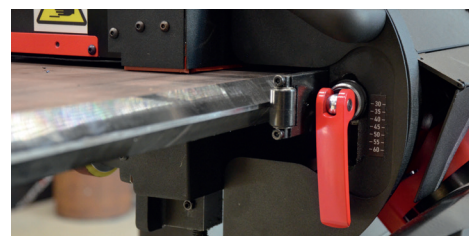

Comoda regolazione dello spessore della piastra

### Dimensioni:

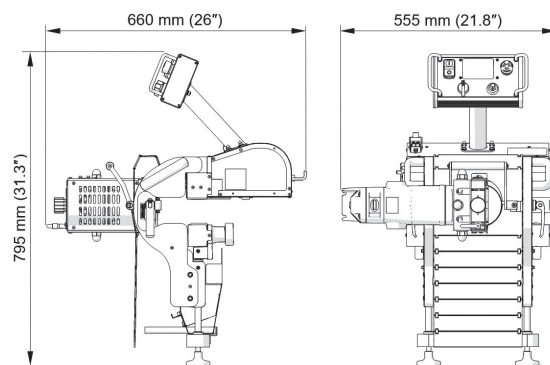

Tutte le informazioni possono essere soggette a modifiche senza alcun preavviso. 25.01



PROMOTECH Sp. z o.o.  
ul. Elewatorska 23/1, 15-620 BIAŁYSTOK, POLAND  
tel. (+48 85) 678 34 05, fax (+48 85) 662 78 77  
marketing@promotech.eu www.promotech.eu

Il tuo rivenditore locale:

