

■ ABM-14

MAȘINĂ DE ȘANFRENAT TABLĂ ȘI ȚEAVĂ



ABM-14 este o mașină de șanfrenat concepută pentru a freza tablă și țevi din oțel carbon, oțel aliat, oțel inoxidabil sau aliaje de aluminiu.

Într-o singură trecere, mașina poate șanfrena o lățime de până la 12 mm (1/2").

Lățimea maximă a șanfrenului este de 14 mm (9/16").

În funcție de materiale, sunt necesare două sau mai multe treceri.

Mașina poate șanfrena superior și inferior tablă. Opțional, sunt disponibile două cărucioare ergonomice pentru a face munca operatorului mai eficientă și mai confortabilă.

Cu ajutorul unui ghidaj vertical suplimentar cu role, ABM-14 poate șanfrena marginile concave dacă raza de curbură este de 1500 mm sau mai mare.



■ Caracteristici principale și avantaje:

- șanfrenează atât piesele mici, cât și pe cele mari, pentru a acoperi majoritatea aplicațiilor comune pentru tipul său
- alimentare automată pe table mari cu ajutorul cărucioarelor opționale
- șanfrenarea marginii inferioare în poziție inversată
- foarfecă standard pentru prelucrarea oțelului inoxidabil/aliat
- 2 foarfece opționale dedicate oțelului carbon și aluminiului
- ax reversibil împotriva blocării sculei de frezat
- versatil și portabil pe propriul cărucior
- zgomot redus
- posibilitatea de a șanfrena marginile concave

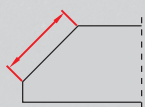

Lățime de șanfrenare de până la 14 mm (9/16")



Unghiuri de șanfrenare: 30° (opțional): 22.5°, 25°, 35°, 37.5°, 45°



Grosimea minimă a tablei de 6 mm
Grosimea maximă a tablei 40 mm (1-9/16")

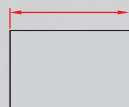

Lățimea minimă a tablei 55 mm (2-3/16")



Șanfrenare superioară



Șanfrenare inferioară



Șanfrenarea OD al țevii
Min. ID 100 mm (4")



Șanfrenarea tablelor curbate (opțional)

ABM-14 SPECIFICAȚII TEHNICE

Tensiune	3~ 400 V + PE, 50/60 Hz
Putere	2200 W
Turația axului	9 rpm
Intervalul unghiului de șanfrenare (β - în funcție de dispozitivul unghiular utilizat)	30° 22,5°, 25°, 25°, 35°, 37,5°, 45° (opțional)
Lățimea șanfrenului (b)	Până la 14 mm (9/16")
Șanfren maxim într-o singură execuție	12 mm (în oțel carbon de 40 kg/ 392 MPa)
Grosimea minimă a tablei	6 mm (1/4")
Grosimea maximă a tablei	40 mm (1-9/16")
Lățimea minimă a tablei	55 mm (2-3/16")
Lungimea șanfrenului pe minut	2.6 m (8.5 ft)
ID minim al țevii	100 mm (4")
Greutate	65 kg (144 lbs)
Cod produs:	UKS-0639-10-40-00-0

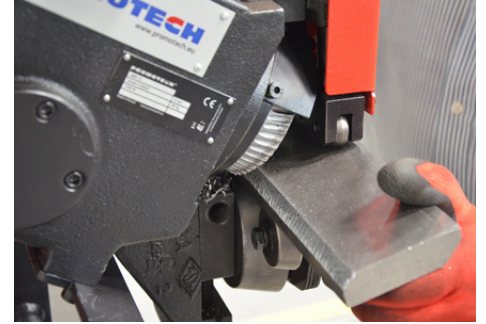
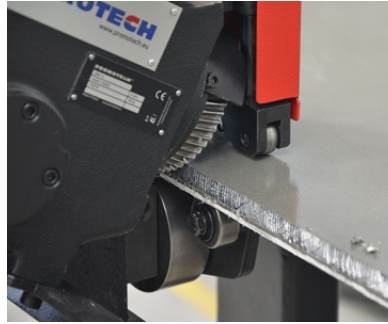
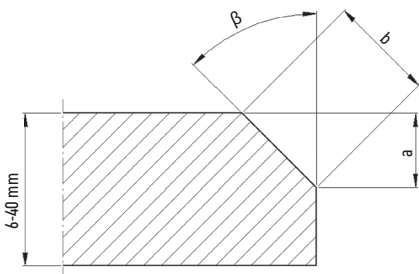

ȘANFRENARE CU O SINGURĂ TRECERE - OȚEL CARBON

Rm	≤ 392 MPa (57,000 psi)		392-490 MPa (57,000-71,000 psi)		490-588 MPa (71,000-85,000 psi)	
	b [mm]	a [mm]	b [mm]	a [mm]	b [mm]	a [mm]
22.5°	12	11	10	9	8	7.5
30°	12	10	10	8.5	8	7
35°	12	9.5	10	8	8	6.5
37.5°	12	9	10	7.5	8	6
45°	12	8.5	10	7	8	5.5

ȘANFRENARE CU O SINGURĂ TRECERE - OȚEL INOXIDABIL / OȚEL ALIAT

Rm	≤ 490 MPa (71,000 psi)		490-588 MPa (71,000-85,000 psi)		588-686 MPa (85,000-100,000 psi)	
	b [mm]	a [mm]	b [mm]	a [mm]	b [mm]	a [mm]
22.5°	6	5.5	5	4.5	4.2	3.8
30°	6	5	5	4.3	4.2	3.6
35°	6	5	5	4	4.2	3.5
37.5°	6	4.5	5	4	4.2	3.3
45°	6	4	5	3.5	4.2	3

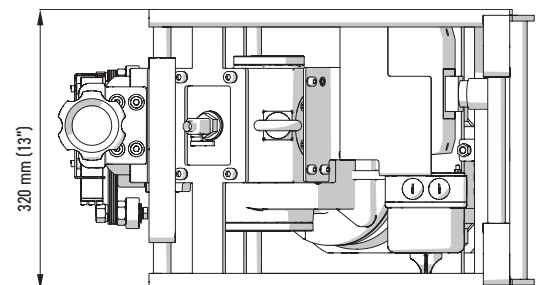
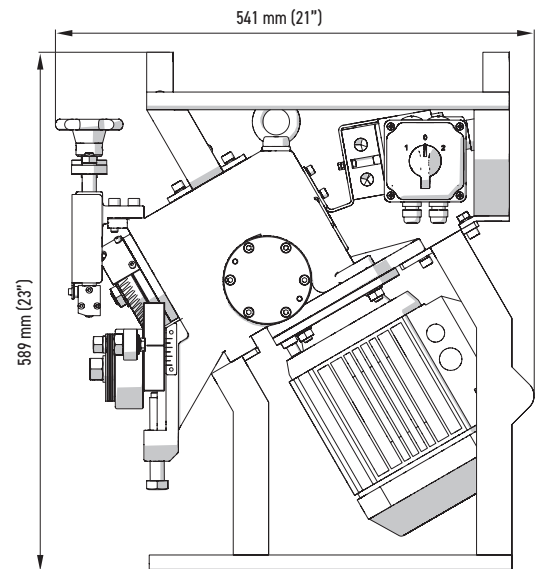

Setul standard include:

- Mașină de șanfrenat ABM-14
- freză pentru oțel inoxidabil
- dispozitiv de variație a unghiului 30°.
- unealtă de extragere a frezei
- ax de șanfrenare a tuburilor
- șaibă de șanfrenare a tuburilor
- chei plate: 12-13 mm, 18-19 mm, 24-26 mm
- chei hexagonale: 5 mm și 6 mm
- Manualul operatorului

Accesorii opționale și de rezervă:



- FRZ-000586 Freză pentru oțel carbon
- FRZ-000588 Freză pentru oțel inoxidabil
- FRZ-000587 Freză pentru aluminiu



- SCG-000002 Unealtă de extragere a frezei



- WOZ-0639-01-00-00-0 Cărucior reglabil



- PRW-000100 Dispozitiv de variație a unghiului 22.5°
- PRW-000101 Dispozitiv de variație a unghiului 25°
- PRW-000105 Dispozitiv de variație a unghiului 30°
- PRW-000102 Dispozitiv de variație a unghiului 35°
- PRW-000103 Dispozitiv de variație a unghiului 37.5°
- PRW-000104 Dispozitiv de variație a unghiului 45°

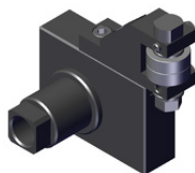

- SWK-0639-02-00-00-0 Ghidaj vertical cu role
Raza minimă a curbei concave 1500 mm



- TRZ-000017 Ax de șanfrenare a tuburilor
- PDK-000240 Șaibă de șanfrenare a tuburilor



- MNP-0675-10-00-01-0 Cărucior de rotire a mașinii
- Operare cu un singur om
- Poziționare ușoară pentru șanfrenarea superioară și inferioară
- Reglarea înălțimii de la 600 mm la 1000 mm

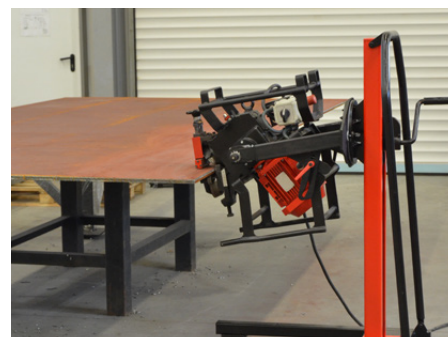
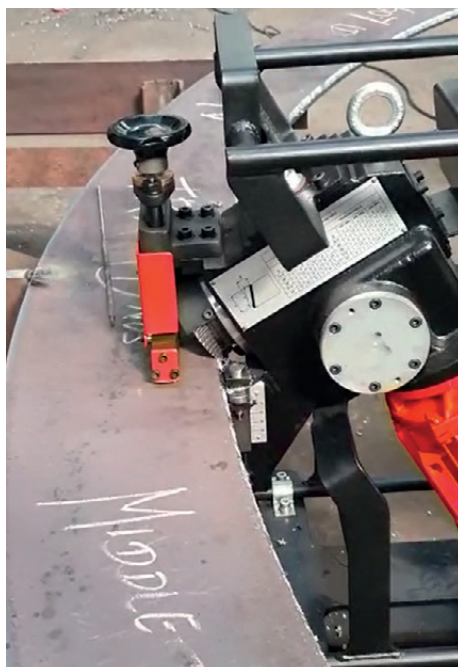

Multitudine de aplicații:



Șanfrenare superioară a tablei



Șanfrenare inferioară a tablei



Șanfrenarea pieselor ovale și a țevilor



Șanfrenare la 30°



Șanfrenare la 45°



Lățimea maximă a șanfrenului până la 14 mm



ABM-14 se deplasează automat de-a lungul unei table

Șanfrenarea superioară a tablei cu cărucior

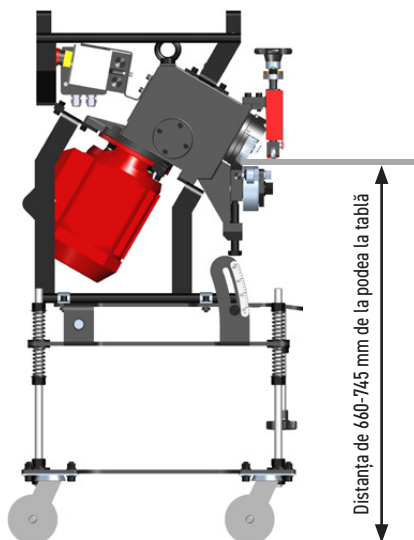

Configurația 1

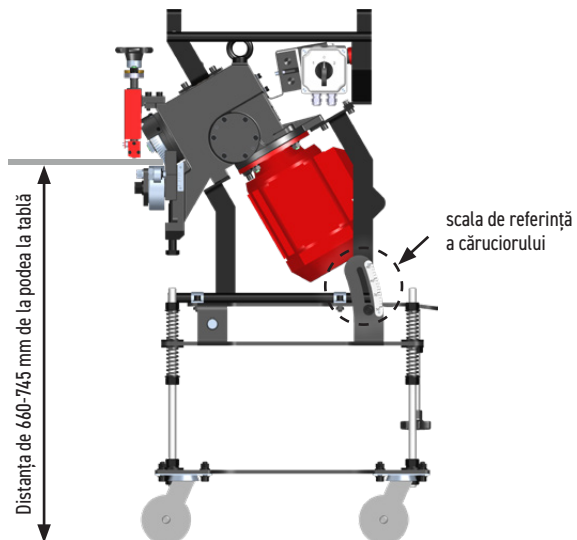

Configurația 2

Șanfrenare superioară la 22,5 grade

Configurația 1

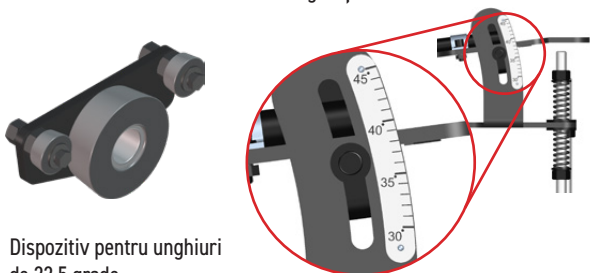

Dispozitiv pentru unghiuri de 22,5 grade

Punctul de referință al căruciorului setat la 37,5 grade

Șanfrenare superioară la 35 grade

Configurația 2

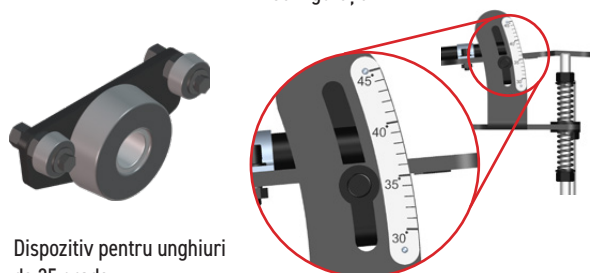

Dispozitiv pentru unghiuri de 35 grade

Punctul de referință al căruciorului setat la 35 grade

Șanfrenare superioară la 25 grade

Configurația 1

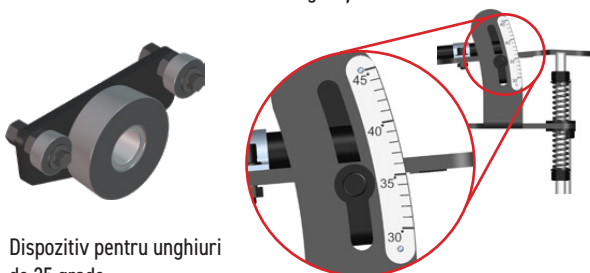

Dispozitiv pentru unghiuri de 25 grade

Punctul de referință al căruciorului setat la 35 grade

Șanfrenare superioară la 37.5 grade

Configurația 2

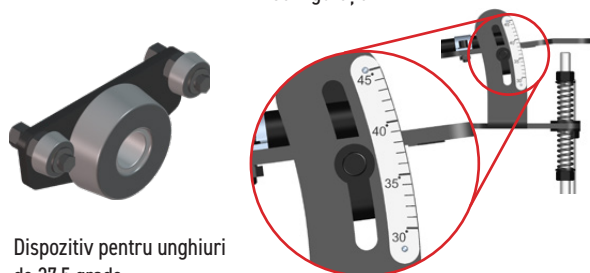

Dispozitiv pentru unghiuri de 37,5 grade

Punctul de referință al căruciorului setat la 37,5 grade

Șanfrenare superioară la 30 grade

Configurația 1 sau 2

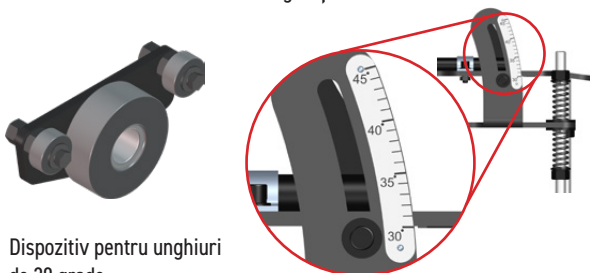

Dispozitiv pentru unghiuri de 30 grade

Punctul de referință al căruciorului setat la 30 grade

Șanfrenare superioară la 45 grade

Configurația 2

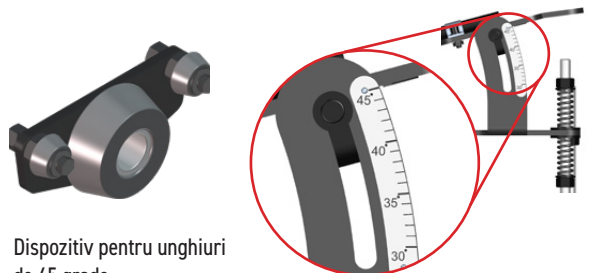

Dispozitiv pentru unghiuri de 45 grade

Punctul de referință al căruciorului setat la 45 grade

Șanfrenare inferioară a tablei cu căruciorul

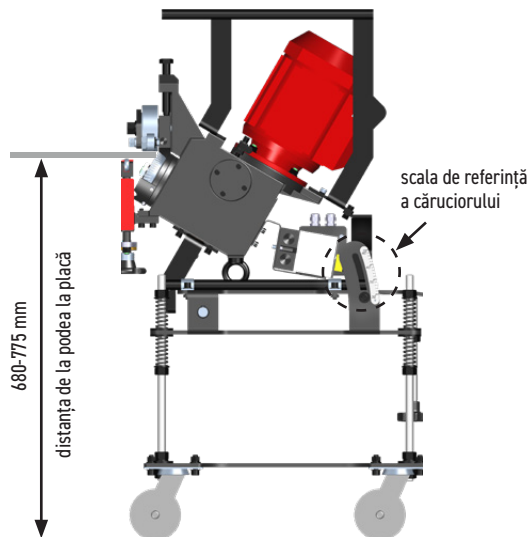

Configurația 3

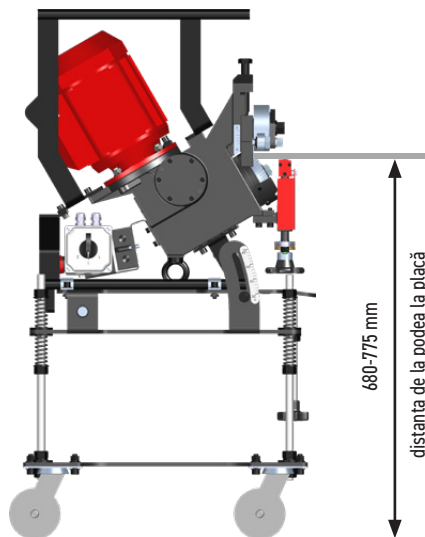

Configurația 4

Șanfrenare inferioară la 22.5 de grade

Configurația 3

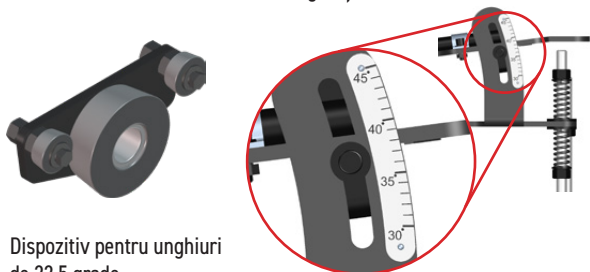

Dispozitiv pentru unghiuri de 22,5 grade

Punctul de referință al căruciorului setat la 37,5 grade

Șanfrenare inferioară la 35 de grade

Configurația 4

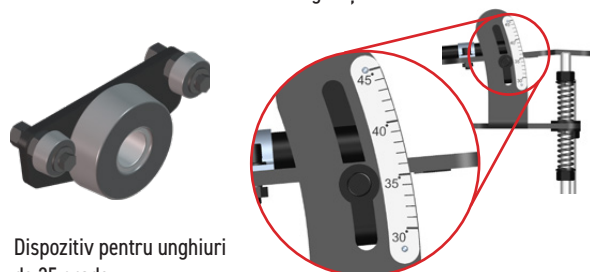

Dispozitiv pentru unghiuri de 35 grade

Punctul de referință al căruciorului setat la 35 grade

Șanfrenare inferioară la 25 de grade

Configurația 3

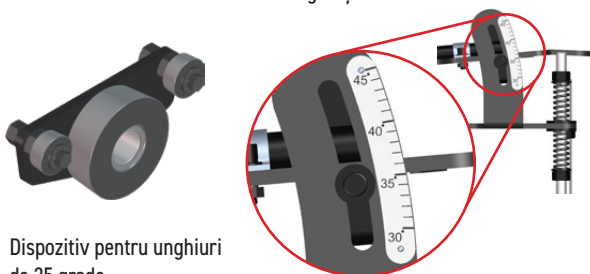

Dispozitiv pentru unghiuri de 25 grade

Punctul de referință al căruciorului setat la 35 grade

Șanfrenare inferioară la 37.5 de grade

Configurația 4

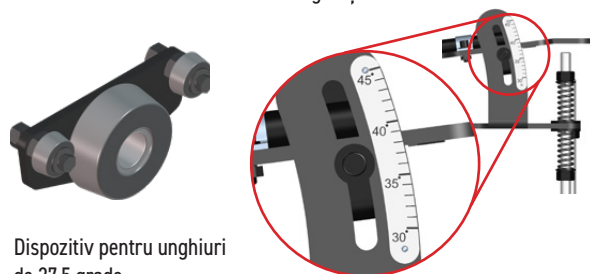

Dispozitiv pentru unghiuri de 37,5 grade

Punctul de referință al căruciorului setat la 37,5 grade

Șanfrenare inferioară la 30 de grade

Configurația 3 sau 4

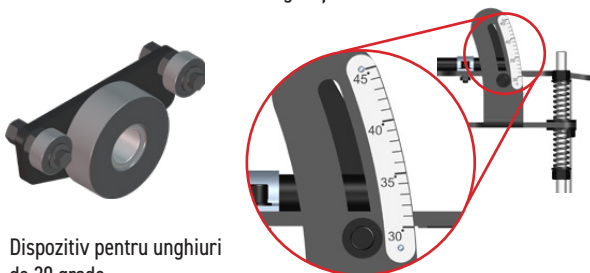

Dispozitiv pentru unghiuri de 30 grade

Punctul de referință al căruciorului setat la 30 grade

Șanfrenare inferioară la 45 de grade

Configurația 4

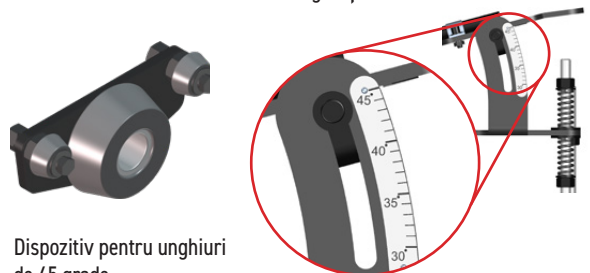

Dispozitiv pentru unghiuri de 45 grade

Punctul de referință al căruciorului setat la 45 grade

Toate informațiile se pot schimba fără preaviz 24.04



PROMOTECH Sp. z o.o.
ul. Elewatorska 23/1, 15-620 BIAŁYSTOK, POLAND
tel. (+48 85) 678 34 05, fax (+48 85) 662 78 77
marketing@promotech.eu www.promotech.eu

Dealer local:

