

■ OSC-8 | OSCILLATEUR PENDULAIRE

L'oscillateur pendulaire OSC-8 est conçu pour le balayage en soudage MIG/MAG avec torches de diamètre 16 à 22 mm (5/8-7/8").

L'oscillateur est monté sur une tige de diamètre 22 mm (7/8") et est connecté à un poste à souder.

Il peut être commandé manuellement ou par un interrupteur marche/arrêt externe.

L'utilisation du support indépendant en option permet le soudage des tubes en rotation ou des tôles mobiles. Une alimentation en option permet de connecter l'oscillateur au 230 V ou au 115 V.

L'OSC-8 convient pour l'automatisation des procédés MIG/MAG dans l'industrie lourde tel que la construction de ponts, la tuyauterie, la fabrication de bateaux et de cuves.

■ Caractéristiques et avantages:

- léger et compact
- deux modes de démarrage: manuel ou par commande externe
- quatre paramètres ajustables (largeur et vitesse d'oscillation, temporisations à chaque extrémité)
- panneau de commande simple (4 boutons)
- peut fonctionner de manière autonome ou intégré dans un système de soudage plus évolué
- solution optimale pour des applications variées
- réel amélioration du process soudage
- soudage uniforme et de qualité
- tension d'alimentation 14-42 V (connexion directe au chariot de soudage ou à un système automatique externe)
- alimentation optionnelle 115 VAC ou 230 VAC



L'OSC-8 peut être utilisé pour balayer en soudage de manière autonome ou sur le support indépendant ou sur un chariot de soudage.

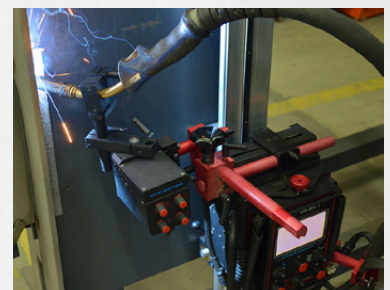

■ OSC-8 avec le support indépendant

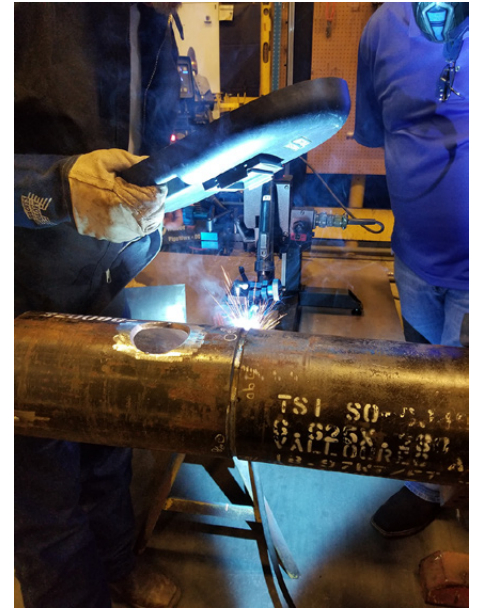
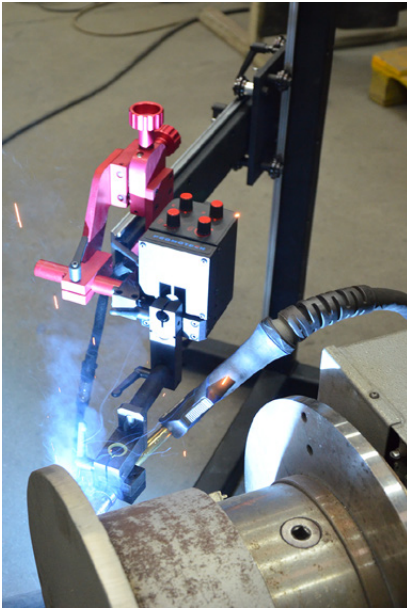

■ OSC-8 avec le chariot Rail Titan

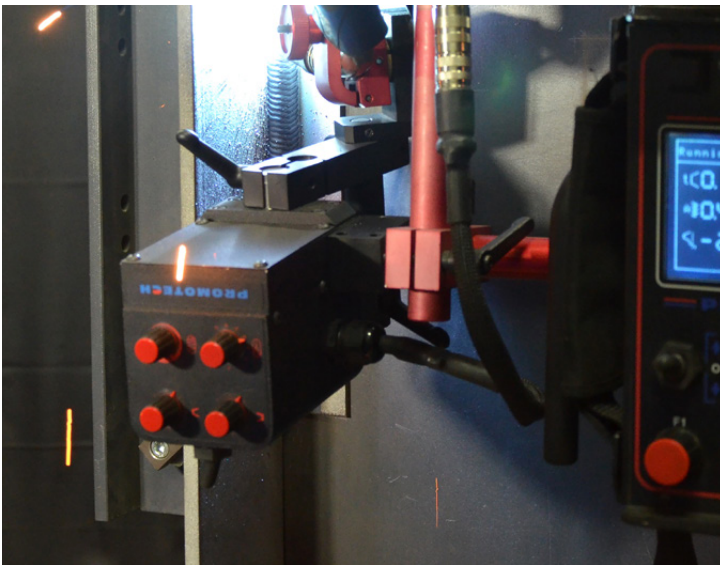

■ OSC-8 avec le chariot Rail Tug

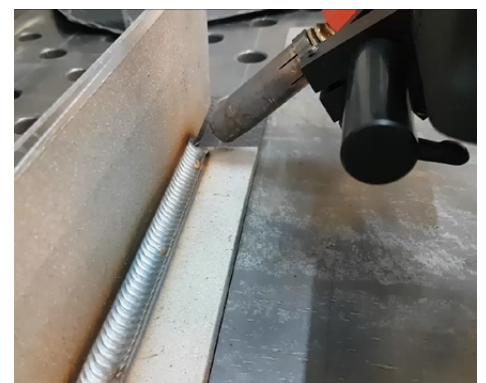
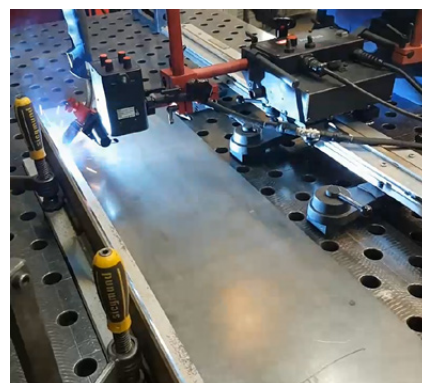
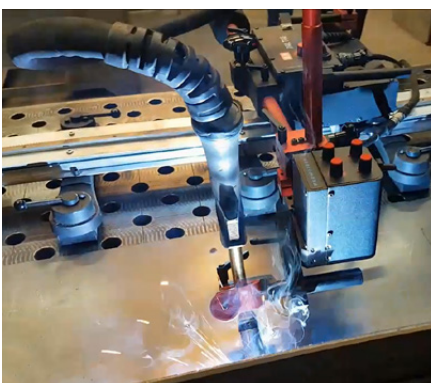

En fonction de la configuration du système de soudage, l'oscillateur peut être utilisé manuellement ou connecté à :

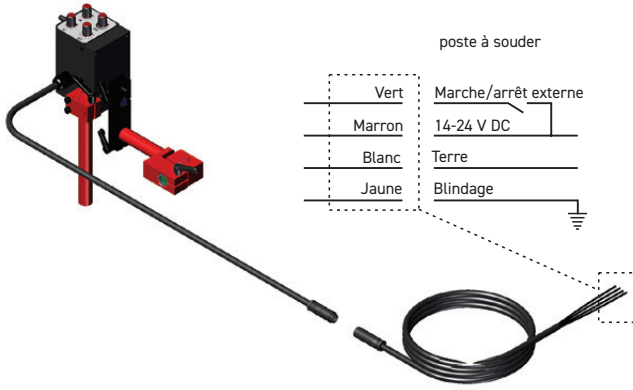

• circuit soudage

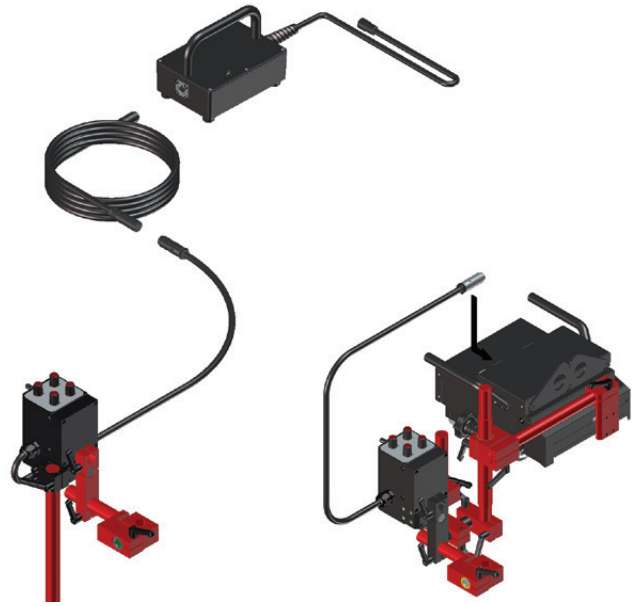

• boîtier d'alimentation

• ou chariot de soudage

SPÉCIFICATIONS TECHNIQUES OSC-8

Voltage	14-24 V DC
Puissance	50 W
Type de torche	MIG/MAG
Diamètre de torche	16-22 mm (5/8-7/8")
Type d'oscillation	Pendulaire
Largeur d'oscillation à r = 150 mm (6")	1-30 mm (1-100%) 1/32-1-3/16" (1-100%)
Vitesse d'oscillation avec largeur d'oscillation de 10 mm (3/8") et temporisations à zéro aux extrémités	12-115 cycles/min (1-100%)
Temporisations gauche/droite	0-3 s
Couple maximum	8 N·m (5.7 lb·ft)
Température ambiante	0-50°C (32-122°F)
Poids	2 kg (4 lbs)
Référence:	OSC-0497-10-00-00-0

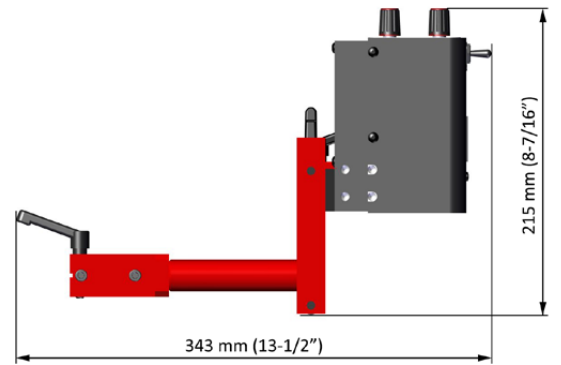
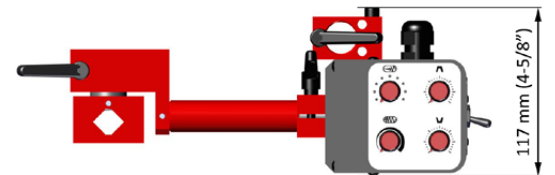

Paramètre	Valeur	Description
	0-100%	Largeur d'oscillation
	0-100%	Vitesse d'oscillation
	0-3 s	Temporisation dans la position du haut
	0-3 s	Temporisation dans la position du bas

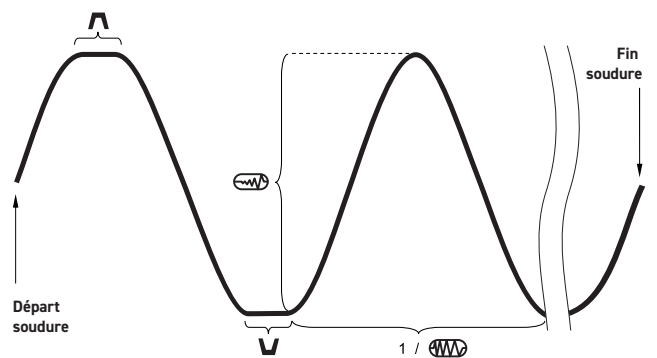

■ Equipement optionnel:

Boitier d'alimentation (à choisir en fonction de la tension disponible)

• Références:

- ZSL-0497-16-00-00-0 (230 V CEE)
- ZSL-0497-16-00-01-0 (115 V USA)
- ZSL-0497-16-00-02-0 (230 V AU)
- ZSL-0497-16-00-03-0 (230 V UK, type G)
- ZSL-0497-16-00-04-0 (230 V IN, type D)



■ Potence MINI de type PRO-WA 1X1

- Positionne l'oscillateur pour permettre de souder en balayant les tubes en rotation ou des tôles mobiles.
- Référence: STJ-0709-10-00-00-0

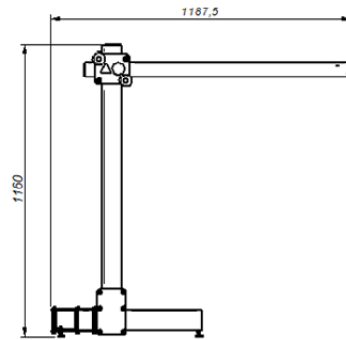
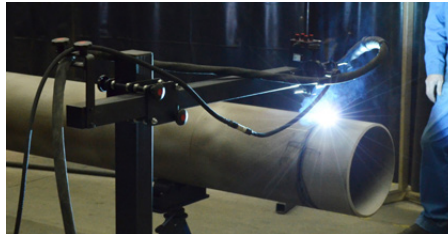

Potence MINI de type PRO-WA 1X1

Hauteur	1160 mm
Longueur	1188 mm
Largeur	500 mm
Course verticale	810 mm
Course horizontale	815 mm
Charge maximale avec extension complète du bras horizontal	7 kg

■ Accessoires Rail Titan:



Tige 203 mm
KLM-0236-00-16-00-0



Noix de serrage
KST-0525-11-00-00-0

■ Items inclus:

- Oscillateur - 1 unité
- Câble alimentation 2 m (6,5 ft) - 1 unité
- Support torche - 1 unité
- Bras oscillateur - 1 unité
- Noix de serrage - 1 unité
- Vis M6x40 - 2 unités
- Tige 80 mm (3") - 1 unité
- Clé plate 5 mm - 1 unité
- Manuel utilisateur - 1 unité



Plus d'informations sur www.promotech.eu



PROMOTECH Sp. z o.o.
ul. Elewatorska 23/1, 15-620 BIAŁYSTOK, POLAND
tel. (+48 85) 678 34 05, fax (+48 85) 662 78 77
marketing@promotech.eu www.promotech.eu

Votre distributeur:

