

PRO-10 PB

MAȘINĂ PORTABILĂ DE ȘANFRENAT ȚEVI ȘI FAȚETAT FLANȘE

PRO-10 PB este o mașină de șanfrenat țevi de mare rezistență montată pe diametrul interior, care utilizează mandrine expandabile cu autocentrare pentru a asigura o aliniere rapidă și corectă a unei țevi sau a unui tub înainte de operațiunile de prelucrare.

Mașina de șanfrenat este capabilă să șanfreneze diametrul exterior, suprafața exterioară a sudurii de rădăcină și să realizeze alezarea diametrul interior pentru a crea o grosime uniformă a peretelui în jurul îmbinării și pentru a asigura o penetrare completă a sudurii.

Accesoriile opționale extind aplicațiile posibile ale PRO-10 PB pentru a include fațetarea flanșelor și șanfrenarea ovală.



Caracteristici principale și avantaje:

- poate fi montată în țevi sau tuburi cu un diametru interior minim de 38 mm (1,5") și cu diametre exterioare de șanfrenare de până la 355 mm (14")
- disponibilă cu un motor pneumatic puternic sau cu un motor electric cu cuplu ridicat
- disc rotativ cu două suporturi pentru cuțite de șanfrenat pentru o funcționare mai stabilă și mai rezistentă
- sunt disponibile cuțite de șanfrenat standard și personalizate
- cuțite pentru șanfrenarea în J disponibile pentru o eficiență ridicată a sudării țevilor cu pereți mai groși
- mandrinele autocentrante expandabile montate pe diametrul interior permit o montare repetabilă și consecventă și pot fi demontate rapid de la o țevă la alta pentru a reduce durata ciclurilor și a îmbunătăți fluxul de lucru
- poate fi utilizată în mod eficient de către un singur operator

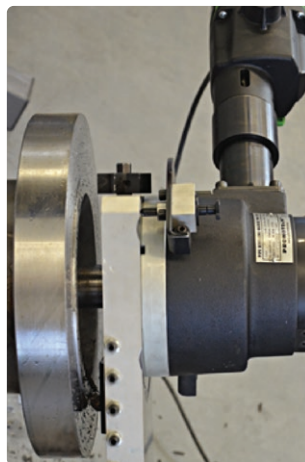

Grosimea maximă a peretelui 15 mm



ID 84-269 mm
38-84 mm (opțional)
sau 270-349 mm (opțional)



Fățetare



Șanfrenarea
diametrului exterior
al țevii



Șanfrenarea
diametrului interior
al țevii

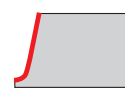

Șanfrenare în J
(opțional)

Specificații tehnice	PRO-10 PB cu motor electric	PRO-10 PB cu motor pneumatic
Motor electric	1.8 kW	-
Alimentare	110-120 V / 50-60 Hz sau 220-240 V / 50-60 Hz	-
Viteza de rotație (nominală)	angrenaj 1-12 până la 29 rpm angrenaj 2-41 până la 96 rpm	- -
Acționare pneumatică	-	1,8 kW
Necesar de aer	-	0,6 MPa
Consumul de aer	-	1750 NI/min
Viteza de rotație (fără sarcină)	-	17 rpm
Viteza de rotație (nominală)	-	9 rpm
ID min.	84 mm (3.31"); 38 mm - opțional	84 mm (3.31"); 38mm - opțional
ID maxim	269 mm (10.59"); 349 mm (13.74") - opțional	269 mm (10.59"); 349 mm (13.74") - opțional
OD maxim	273 mm (10.75"); 355 mm (13.98") - opțional	273 mm (10.75"); 355 mm (13.98") - opțional
Grosimea maximă a peretelui	15 mm (0.59")	15 mm (0.59")
Greutate (inclusiv motor)	38 kg (84 lbs)	35 kg (77 lbs)

Dimensiuni

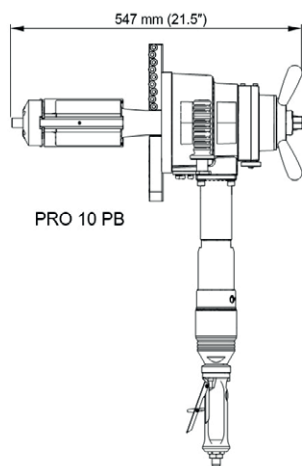

PRO-10 PB cu motor pneumatic

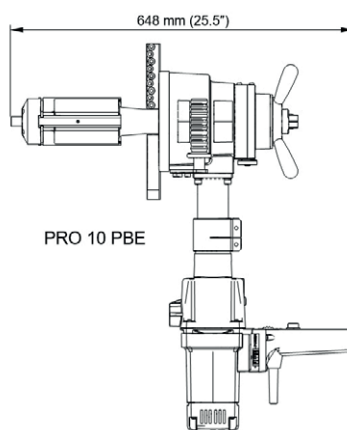
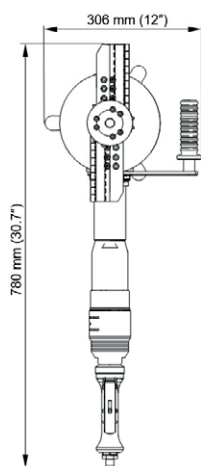

PRO-10 PB cu motor electric

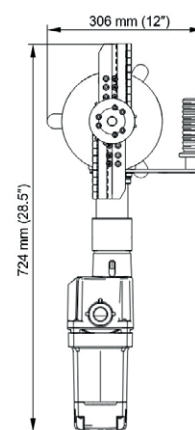

Set de transport standard:

- PRO-10 PB (fără motor, cuțite de șanfrenat)
- Cutie metalică
- Mandrină expandabilă autocentrantă standard pentru țevi
- ID ϕ 84 - 269 mm (3,31 - 10,59")
- Bacuri (1,2,3,4,5,6) și adaptor - 3 seturi
- Set de unelte
- Recipient pentru lichid de răcire
- Manual de utilizare

Cod produs: UKS-0807-10-00-00



Accesorii opționale



Motor pneumatic
Cod produs: SLN-0200-15-00-00-0



Motor electric 230 V
Cod produs: SLN-000094

Motor electric de 115 V priză USA
Cod produs: SLN-000102

Motor electric 115 V priză UK
Cod produs: SLN-000120



Set de conectare pentru motorul electric
Cod produs: ZST-0200-99-01-00-0

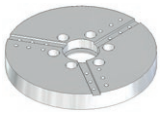

Disc rotativ compatibil cu suporturile
cu trei cuțite de șanfrenat
Cod produs: TRC-0807-05-00-00-0

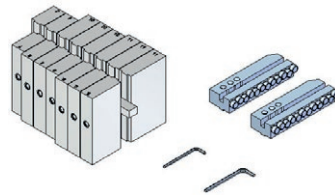

Set de extensie pentru OD până la 355 mm (14"),
inclusiv 2 suporturi lungi de cuțite de șanfrenat și
bacuri 7, 8, 9, 10, 11
Recomandat pentru grosimea peretelui țevilor de
până la 7 mm (0,26")
Cod produs: ZST-0807-08-00-00-0

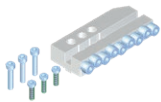

Suport scurt pentru cuțite de șanfrenat
ID 84-269 mm OD maxim până la 273 mm
Cod produs: OBS-0807-99-01-00-0

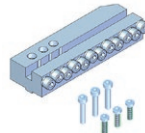

Suport lung pentru cuțite de șanfrenat
cu OD maxim de până la 355 mm
Cod produs: OBS-0807-99-02-00-0



Set compresor
Cod produs: ZST-000021



Set de mandrină de expansiune mică,
inclusiv bacurile I, II, III, IV pentru țevi
cu ID 0 38 - 86 mm (1,5 - 3,39")
Cod produs: ZSP-0200-05-00-00-2



Mandrină de expansiune mare pentru țevi cu ID 0
126 - 296 mm (5 până la 11,65") cu bacuri standard
și ID 0 219 - 376 mm (8,62 până la 14,80") cu set
de extensie opțional
Cod produs: TRZ-0807-99-00-00-0

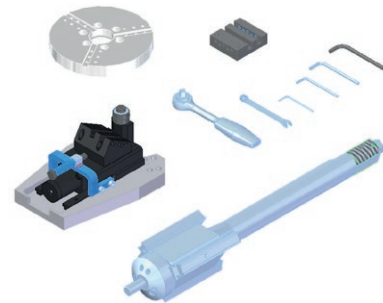

Set de accesorii ovale, inclusiv mandrină mare
pentru țevă ID 0 126 - 296 mm (5 până la 11-5/8")
și disc rotativ cu suport pentru trei cuțite de
șanfrenare
Cod produs: PRK-0807-07-00-00-0

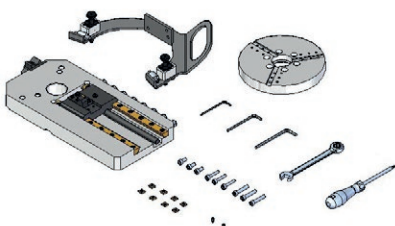

Accesorii pentru fațetare flanșă,
inclusiv disc rotativ cu suport pentru
trei cuțite de șanfrenare
Cod produs: PRK-0807-06-00-00-0

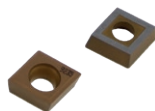

Plăcuță pentru fațetarea flanșelor
Cod produs: PLY-000533



Șurub de fixare a plăcuței de fațetare
(potrivit pentru plăcuțele de șanfrenat
PLY-000533)
Cod produs: SRB-000465

Diametrul flanșei	90-508 mm (3.54-20")
Gama de alimentare automată	180.5 mm (7.11")
Diametrul pieselor rotunde	569.4 mm (22.42")
Diametru interior al țevii	84-269 mm (3,31-10,59") folosind mandrina de expansiune standard 219-376 mm (8,62-13,74") folosind mandrina de expansiune mare și bacurile din setul de extensie
Avans pe rotație	0,33 mm (0,013", cu un bloc de declanșare cuplat) 0,66 mm (0,026", cu două blocuri de declanșare cuplat)

Cuțite de șanfrenat standard și personalizate

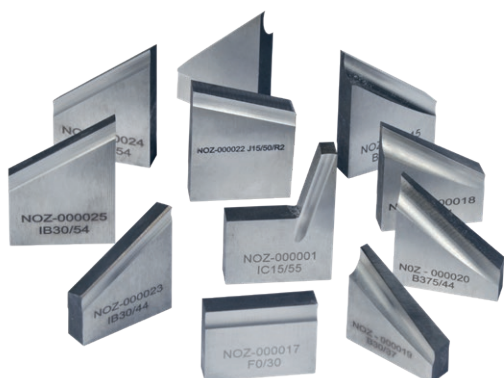

Cuțit de șanfrenare la 30°,
Înălțime 37 mm [B30/37]
Cod produs: NOZ-000019

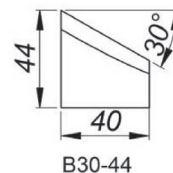

Cuțit de șanfrenare la 30°,
Înălțime 44 mm [B30/44]
Cod produs: NOZ-000018

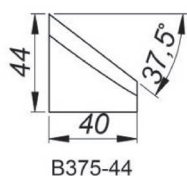

Cuțit de șanfrenare la 37,5°
Înălțime 44 mm [B375/44]
Cod produs: NOZ-000020

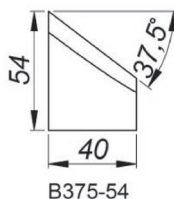

Cuțit de șanfrenare la 37,5°
Înălțime 54 mm [B375/54]
Cod produs: NOZ-000015

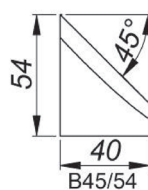

Cuțit de șanfrenare la 45°
Înălțime 54 mm [B45/54]
Cod produs: NOZ-000021

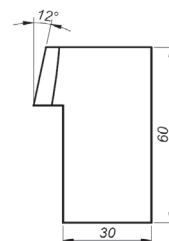

Cuțit de șanfrenare special la 12°
Înălțime 60 mm
Cod produs: NOZ-000086

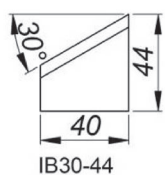

Cuțit de șanfrenare interioară la 30°
Înălțime 44 mm [IB30/44]
Cod produs: NOZ-000023

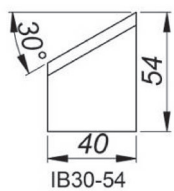

Cuțit de șanfrenare interioară la 30°
Înălțime 54 mm [IB30/54]
Cod produs: NOZ-000025

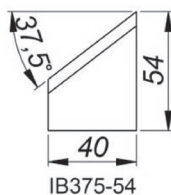

Cuțit de șanfrenare interioară la 37,5°
Înălțime 54 mm [IB375/54]
Cod produs: NOZ-000024

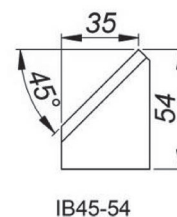

Cuțit de șanfrenare interioară la 37,5°
Înălțime 54 mm [IB45/54]
Cod produs: NOZ-000026

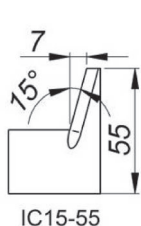

Cuțit de șanfrenare interioară la 15°,
Înălțime 55 mm
[IC15/55]
Cod produs: NOZ-000001

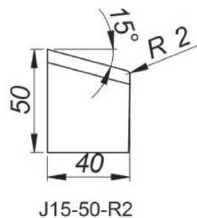

Cuțit de șanfrenare în J la 15°
Înălțime 50 mm, rază 2 mm
[J15/50/R2]
Cod produs: NOZ-000022

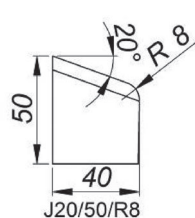

Cuțit de șanfrenare în J la 20°,
Înălțime 50 mm, rază 8 mm
[J20/50/R8]
Cod produs: NOZ-000016

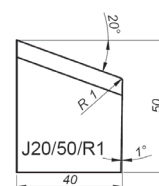

Cuțit de șanfrenare în J la 20°,
Înălțime 50 mm, rază 1 mm
[J20/50/R1]
Cod produs: NOZ-000085

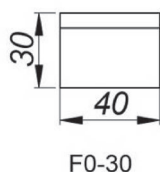

Cuțit pentru fațetare
Înălțime 30 mm [F0/30]
Cod produs: NOZ-000017

Versiunile personalizate ale cuțitelor de șanfrenat sunt disponibile la cerere.
De asemenea, cuțitele de șanfrenat pot fi tratate pentru a le crește durabilitatea.

