

PRO-10 PB | SMUSSATRICE PORTATILE PER TUBI E SPIANATURA FLANGE

PRO-10 PB è una smussatrice per tubi per impieghi gravosi avente un mandrino autocentrante per un fissaggio rapido e preciso all'interno del tubo.

Il modello PB-10 PB consente l'esecuzione di smussi, spianature, calibrazione del diametro interno e svasature, rendendo semplici e veloci tutte queste lavorazioni di preparazione alla saldatura.

Gli accessori opzionali ampliano il campo applicativo della PRO-10 PB per eseguire la spianatura delle flange e la smussatura di tubi ovalizzati.



Caratteristiche e vantaggi:

- può essere installata in tubi o tubazioni con un diametro interno minimo di 38 mm (1,5") e diametri esterni fino a 355 mm (14")
- disponibile con un potente motore pneumatico oppure un motore elettrico a coppia elevata
- disco del mandrino con due portautensili per ottenere un funzionamento con una stabilità maggiore e ridurre le sollecitazioni dell'utensile.
- disponibilità di utensili standard e personalizzati
- utensili a J disponibili per un'elevata efficienza di saldatura su tubi con spessori elevati
- utilizzando un mandrino autocentrante, che viene inserito all'interno del tubo o della condotta, la smussatrice viene fissata rapidamente e quindi approntata per l'utilizzo. Questo sistema consente un fissaggio affidabile e veloce il cui scopo è ridurre i tempi di piazzamento e quindi aumentare la produttività
- Può essere utilizzata in modo efficiente da un singolo operatore

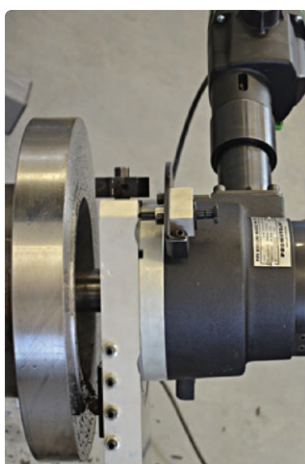

Spessore max
15 mm



Diametro interno 84-269 mm
38-84 mm (opzionale)
o 270-349 mm (opzionale)



Spianatura



Smussatura
del diametro esterno
di tubi



Smussatura
del diametro
interno di tubi

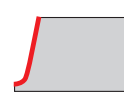

Smussatura a "J"
(opzionale)

Specifica tecnica	PRO 10 PB con motore elettrico	PRO 10 PB con motore pneumatico
Motore elettrico	1.8 kW	-
Alimentazione	110-120 V / 50-60 Hz or 220-240 V / 50-60 Hz	-
Velocità di rotazione (nominale)	velocità 1 da 12 a 29 giri/min velocità 2 da 41 a 96 giri/min	-
Azionamento pneumatico	-	1,8 kW
Pressione d'aria	-	0,6 MPa
Consumo d'aria	-	1750 NI/min
Velocità di rotazione (senza carico)	-	17 giri/min
Velocità di rotazione (nominale)	-	9 giri/min
Diametro interno min.	84 mm (3.31"); 38 mm - opzionale	84 mm (3.31"); 38 mm - opzionale
Diametro interno max	269 mm (10,59"); 349 mm (13,74") - opzionale	269 mm (10,59"); 349 mm (13,74") - opzionale
Diametro esterno max	273 mm (10,75"); 355 mm (13,98") - opzionale	273 mm (10,75"); 355 mm (13,98") - opzionale
Spessore max	15 mm (0.59")	15 mm (0.59")
Peso (con motore)	38 kg (84 lbs)	35 kg (77 lbs)

Dimensioni

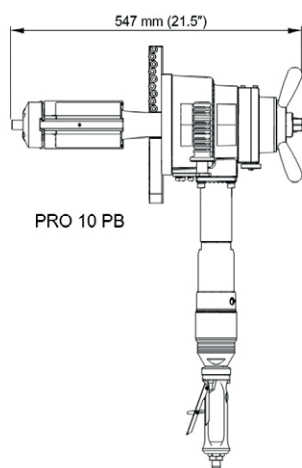

PRO 10 PB

PRO 10 PB con motore elettrico

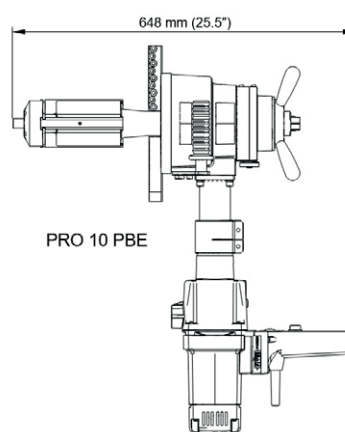
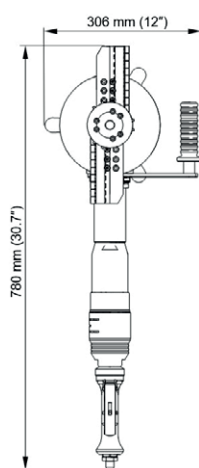

PRO 10 PBE

PRO 10 PB con motore pneumatico

Fornitura standard:

- PRO-10 PB (senza motore, utensile)
- Valigetta metallica
- Mandrino auto-centrante espandibile standard per tubi con diametro interno \varnothing 84-269 mm (3,31-10,59")
- Blocchetti di serraggio (1,2,3,4,5,6) e adattatore - 3 set
- Set di utensili
- Contenitore per liquido refrigerante
- Manuale operatore

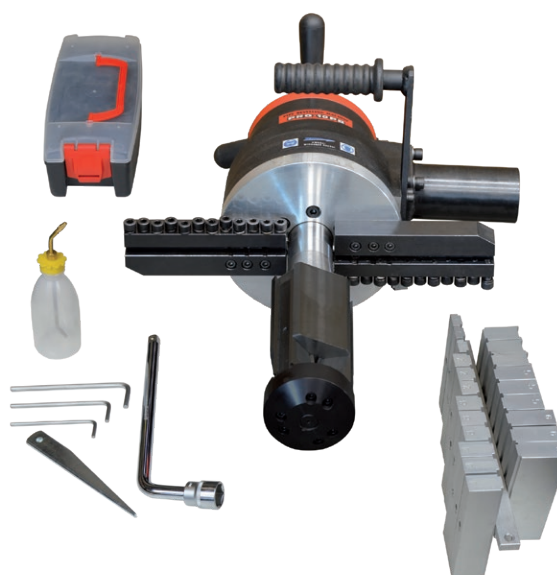

Codice prodotto: UKS-0807-10-00-00-0

Accessori opzionali



Motore pneumatico
Codice prodotto: SLN-0200-15-00-00-0



Motore elettrico 230V
Codice prodotto: SLN-000094

Motore elettrico 115V spina USA
Codice prodotto: SLN-000102

Motore elettrico 115V spina GB
Codice prodotto: SLN-000120



Set di collegamento per motore elettrico
Codice prodotto: ZST-0200-99-01-00-0

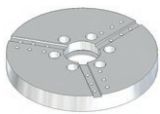

Disco mandrino adatto all'installazione di tre porta utensili
Codice prodotto: TRC-0807-05-00-00-0

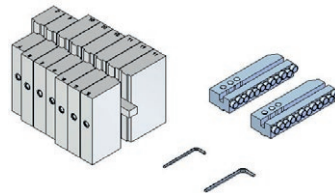

Set di prolunga per diametro esterno \varnothing fino 355 mm (14") comprensivo di 2 porta utensili con lunghezza maggiore e blocchetti di serraggio 7, 8, 9, 10, 11
Consigliato per tubi con spessore fino a 7 mm
Codice prodotto: ZST-0807-08-00-00-0

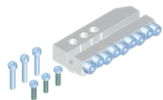

Porta utensili standard ID 84-269 mm OD max fino a 273 mm
Codice prodotto: OBS-0807-99-01-00-0

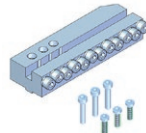

Porta utensili esteso con diametro esterno massimo fino a 355 mm
Codice prodotto: OBS-0807-99-02-00-0



Set di trattamento aria
Codice prodotto: ZST-000021



Set piccolo di espansione del mandrino comprensivo di blocchetti di serraggio I, II, III, IV per tubi con diametro interno \varnothing 38 - 86 mm (da 1,5 a 3,39")
Codice prodotto: ZSP-0200-05-00-00-2



Mandrino di espansione grande per tubi con diametro interno \varnothing 126 - 296 mm (da 5 a 11,65") con blocchetti di serraggio, per tubi con diametro interno \varnothing 219 - 376 mm (da 8,62 a 14,80") con set di prolunga
Codice prodotto: TRZ-0807-99-00-00-0

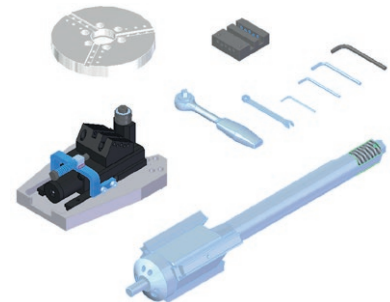

Set di fissaggio per tubi ovali comprensivo di mandrino grande per tubi con diametro interno \varnothing 126 - 296 mm (da 5 a 11-5/8") e disco per mandrino idoneo ad accettare tre porta utensili
Codice prodotto: PRK-0807-07-00-00-0

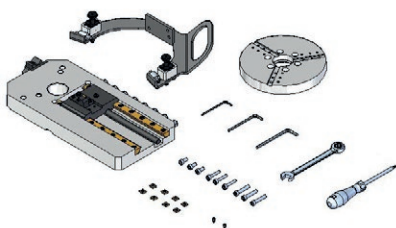

Attacco per spianatura di flange compreso il disco del mandrino per tre porta utensili
Codice prodotto: PRK-0807-06-00-00-0

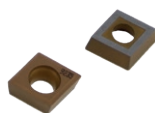

Inserto per spianatura di flange
Codice prodotto: PLY-000533



Vite di fissaggio dell'inserto per flange (adatta per inserti da taglio PLY-000533)
Codice prodotto: SRB-000465

Diametro flangia	90-508 mm (3.54-20")
Gamma di avanzamento automatico	180.5 mm (7.11")
Diametro delle parti rotanti	569.4 mm (22.42")
Diametro interno del tubo	84-269 mm (3.31-10.59") utilizzando il mandrino ad espansione standard 219-376 mm (8.62-13.74") utilizzando il mandrino ad espansione grande e blocchetti di serraggio del set di prolunghie
Avanzamento per rotazione	0,33 mm (0,013"), con l'impiego di un blocchetto di serraggio) 0,66 mm (0,026"), con l'impiego di due blocchetti di serraggio)

Utensili standard e personalizzati:

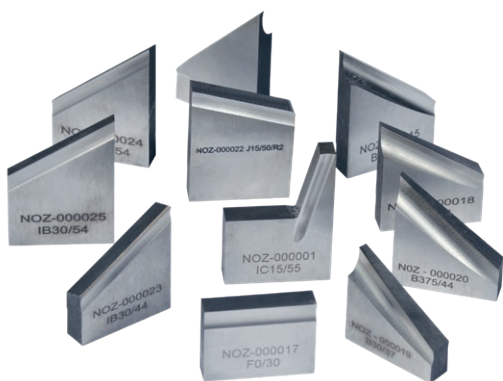

30° Utensile per smussatura,
Altezza 37 mm [B30/37]
Codice prodotto: NOZ-000019

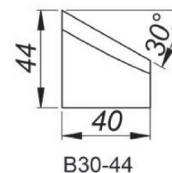

30° Utensile per smussatura,
Altezza 44 mm [B30/44]
Codice prodotto: NOZ-000018

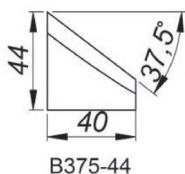

37.5° Utensile per smussatura,
Altezza 44 mm [B375/44]
Codice prodotto: NOZ-000020

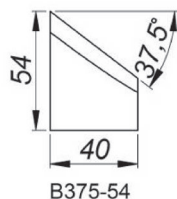

37.5° Utensile per smussatura,
Altezza 54 mm [B375/54]
Codice prodotto: NOZ-000015

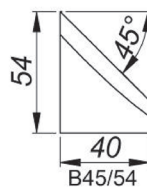

45° Utensile per smussatura,
Altezza 54 mm [B45/54]
Codice prodotto: NOZ-000021

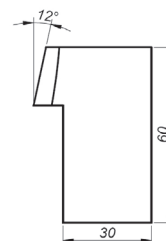

12° Utensile speciale
Altezza 60 mm
Codice prodotto: NOZ-000086

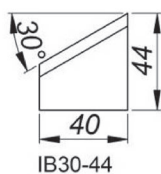

30° Utensile per smussatura interna,
Altezza 44 mm [IB30/44]
Codice prodotto: NOZ-000023

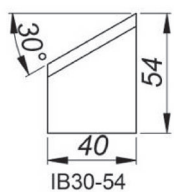

30° Utensile per smussatura
interna,
Altezza 54 mm [IB30/54]
Codice prodotto: NOZ-000025

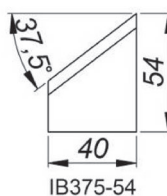

37.5° Utensile per smussatura
interna,
Altezza 54 mm [IB375/54]
Codice prodotto: NOZ-000024

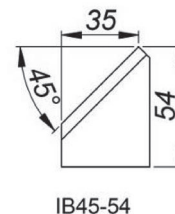

45° Utensile per smussatura
interna,
Altezza 54 mm [IB45/54]
Codice prodotto: NOZ-000026

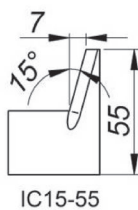

15° Punta dell'utensile per
calibrazione interna,
Altezza 55 mm [IC15/55]
Codice prodotto: NOZ-000001

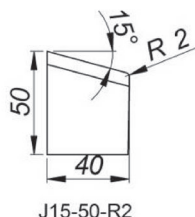

15° Punta dell'utensile per
smussatura a „J”,
Altezza 50 mm, Raggio 2mm
[J15/50/R2]
Codice prodotto: NOZ-000022

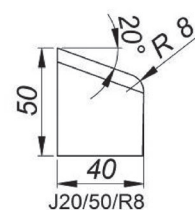

20° Punta dell'utensile
per smussatura a „J”,
Altezza 50 mm, Raggio 8 mm
[J20/50/R8]
Codice prodotto: NOZ-000016

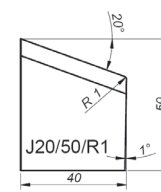

20° Punta dell'utensile
per smussatura a „J”,
Altezza 50 mm, Raggio 1 mm
[J20/50/R1]
Codice prodotto: NOZ-000085

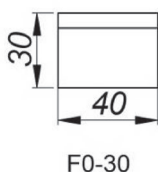

Punta dell'utensile per spianatura,
Altezza 30 mm [F0/30]
Codice prodotto: NOZ-000017

Versioni personalizzate degli utensili disponibili su richiesta.
Gli utensili inoltre possono essere rivestiti per aumentare la loro durata

Tutte le informazioni possono essere soggette a modifiche senza alcun preavviso. 25.01



PROMOTECH Sp. z o.o.
ul. Elewatorska 23/1, 15-620 BIAŁYSTOK, POLAND
tel. (+48 85) 678 34 05, fax (+48 85) 662 78 77
marketing@promotech.eu www.promotech.eu

Il tuo rivenditore locale:

