

PRO-152T | SCHWERE GEWINDESCHNEID- UND MAGNETBOHRMASCHINE









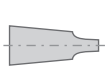

Die Magnetbohrmaschine PRO-152T ist für die Herstellung großer Löcher und sehr großer Gewindebohrungen konzipiert. Der leistungsstarke Verstellmotor ermöglicht Fräisleistungen bis zu 150 mm und Bohrleistungen bis zu 47 mm. Der Rechts- und Linkslauf der Maschine ermöglicht mit dem neuen Promotech-Gewindesystem das Schneiden bis M42. Vierganggetriebe mit stufenloser Drehzahlverstellung ermöglicht die Einstellung der optimalen Drehzahl in Abhängigkeit von Durchmesser, Stahlart oder Werkzeugqualität. Das intelligente Drehzahlsteuerungssystem hält die Motordrehzahl unabhängig von wechselnden Lasten konstant. Die innovative 360-Grad-LED-Anzeige erleichtert den ordnungsgemäßen Betrieb der Maschine und erhöht die Arbeitssicherheit.

Funktionen und Vorteile:

- Starker Motor mit Hochleistungs-4-Gang-Getriebe
- Das elektronische Geschwindigkeitsstabilisierungssystem (ESSS) hält die Geschwindigkeit unabhängig von Laständerungen stabil
- Gewindeschneiden von Durchgangs- und Sacklöchern
- Fräsen mit HM- oder HSS-Fräsern oder Bohren
- Elektronische Kupplung
- Überlast- und Überhitzungsschutz
- Starre Konstruktion verlängert die Lebensdauer der Werkzeuge
- Neigungssensor stoppt den Motor bei Maschinenabbruch
- Ein 360-Grad-Sichtkontrollsystem zeigt den aktuellen Zustand des Bohrers an und gibt Sicherheits- und Diagnoseinformationen, z. B. über abgenutzte Bürsten
- Innovativer intelligenter Magnet mit reduziertem Gewicht
- Die magnetische Feldformkontrolle (MFSC) bietet maximale Haltekraft auf dünnen Materialien
- Die Energy Saving Base (ESB) verbraucht nur 50% seiner Leistung, wenn der Motor nicht läuft
- Die halbautomatische Keiljustierung ermöglicht eine einfache, schnelle, korrekte und wiederholbare Einstellung des Gleitspiels ohne Expertenwissen oder Erfahrung
- Intuitives Bedienfeld oben auf dem Bohrer
- Großer Kühlmittelbehälter



												
Kernbohrer max. 150 mm	Spiralbohrer max. 47 mm	Spindel MT4	Schnitttiefe 100 mm	Hub 260 mm	Geschwindigkeit 55-85 U/min. 100-150 U/min. 200-300 U/min. 350-520 U/min.	Leistung 2300 W	Gewicht 31 kg	Gewinde- schneiden M42	Indikator für abgenutzte Bürsten	Wärme- und Überhitzungs- schutz	Überlast- schutz	Magnet- Ablösesiche- rung

360-Grad-Visuelles Überwachungssystem - VMS



 <p>DER MASCHINE WÄHREND DES BOHRENS</p>		Betriebsbereit (grün leuchtet)
		Normale Arbeit (Weiß ist eingeschaltet)
		Überhitzung (rot leuchtet)
		Not-Aus/Überlastung (blau leuchtet)
		Notstopp/Kippung der Maschine durch Vibrationen oder schwache Haftkraft (violett ist eingeschaltet)
 <p>SICHERHEITSHINWEISE</p>		Geringe Haftkraft (grünes Blinken)
		Beinahe-Überlastung (blaues Blinken)
 <p>DIAGNOSEINFORMATIONEN</p>		Not-Aus/ Spannungsabfall (rot wechselt zu blau)
		Not-Aus/verschlossene Bürsten (rot wechselt auf grün)



Fräseleistung bis zu 150 mm

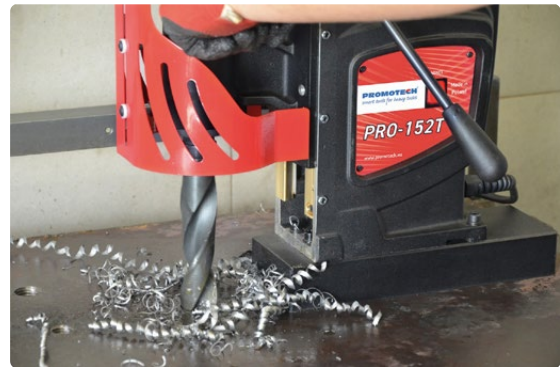

Bohrleistung bis zu 47 mm
Max. Hub bis zu 260 mm



Linkslauf (linksdrehend)
Benutzerfreundliche Steuerung der Gewindeschneidwerkzeugfreigabe

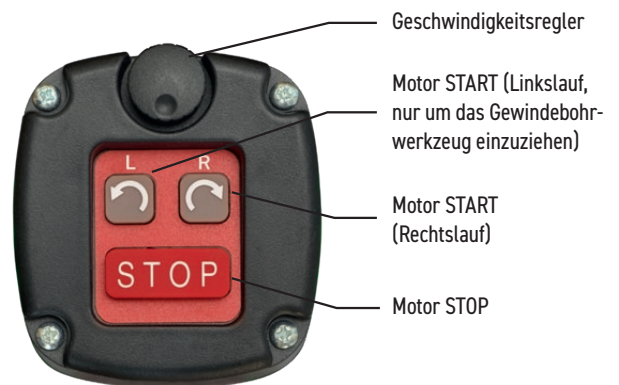

Intuitives Bedienfeld oben auf der Maschine

■ Promotech führt das Schnellwechselsystem für Gewindebohrer ein:



- TC - Gewindeschneidfutter mit Sicherungsmutter
- TA - Gewintheadapter für Durchgangsbohrungen
- TASC - Gewintheadapter Sicherheitskupplung für Sacklöcher
- RA - Reduktionsadapter

PRO-152T - Verfügbare Gewindebohrerkonfigurationen

Gewinde-schneid-werkzeug	Gewindeschneidfutter		
	MT4-31	MT4-48	MT4-60
M8	TA-1 oder TASC-1 zusammen mit dem optionalen RA 2/1	TA-1 oder TASC-1 zusammen mit dem optionalen RA 3/1	
M10			
M12			
M8	TA-2 oder TASC-2	TA-2 oder TASC-2 zusammen mit dem optionalen RA 3/2	TA-2 oder TASC-2 zusammen mit dem optionalen RA 4/2
M10			
M12			
M14			
M16			
M18			
M20	TA-3 oder TASC-3	TA-3 oder TASC-3 zusammen mit dem optionalen RA 4/3	
M14			
M16			
M18			
M20			
M22, M24			
M27	TA-4 oder TASC-4		
M30			
M33			
M36			
M42	TA-4		

Standard Gewindebohrerkonfiguration

Optionale Gewindebohrerkonfiguration

■ Promotech Schnellwechselsystem-Zubehör passend für die PRO-152T Bohrmaschine:

TC - Gewindeschneidfutter mit Sicherungsmuttern

Produktcode	Typ	Beschreibung
OPR-0584-09-00-00-1	MT4-31	Gewindeschneidfutter MT4 x 31 mm
OPR-0584-04-00-00-1	MT4-48	Gewindeschneidfutter MT4 x 48 mm
OPR-0584-07-00-00-1	MT4-60	Gewindeschneidfutter MT4 x 60 mm



Das Gewindeschneidfutter mit Sicherungsmutter schützt das Gewindeschneidwerkzeug gegen Herausziehen



Lieferumfang Gewindeschneidfutter inkl. HD-CUT OIL1

Durchgangsgewindebohren bis M42



Gewindeschneidfutter - TC

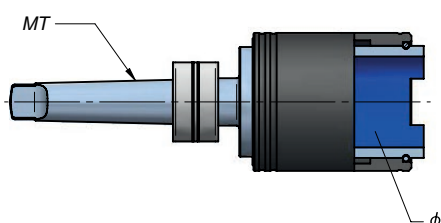

Gewindeadapter - TA

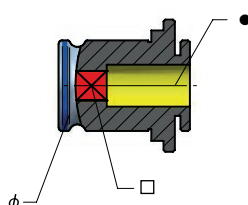

Gewindeschneidwerkzeug

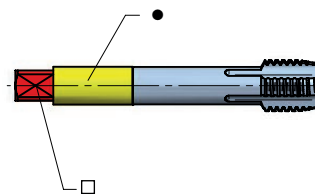

TA - Gewindebohradapter

Produktcode	Typ	Beschreibung	∅ [mm]	Gewindeboh- rergröße	● [mm]	□ [mm]
WKL-000069	TA-1	Gewindeadapter 19 mm x M8	19	M8	8	6,2
WKL-000070	TA-1	Gewindeadapter 19 mm x M10	19	M10	10	8
WKL-000071	TA-1	Gewindeadapter 19 mm x M12	19	M12	9	7
WKL-000072	TA-2	Gewindeadapter 31 mm x M8	31	M8	8	6,2
WKL-000073	TA-2	Gewindeadapter 31 mm x M10	31	M10	10	8
WKL-000074	TA-2	Gewindeadapter 31 mm x M12	31	M12	9	7
WKL-000075	TA-2	Gewindeadapter 31 mm x M14	31	M14	11	9
WKL-000076	TA-2	Gewindeadapter 31 mm x M16	31	M16	12	9
WKL-000077	TA-2	Gewindeadapter 31 mm x M18	31	M18	14	11
WKL-000078	TA-2	Gewindeadapter 31 mm x M20	31	M20	16	12
WKL-000079	TA-3	Gewindeadapter 48 mm x M14	48	M14	11	9
WKL-000080	TA-3	Gewindeadapter 48 mm x M16	48	M16	12	9
WKL-000081	TA-3	Gewindeadapter 48 mm x M18	48	M18	14	11
WKL-000082	TA-3	Gewindeadapter 48 mm x M20	48	M20	16	12
WKL-000083	TA-3	Gewindeadapter 48 mm x M22/M24	48	M22, M24	18	14,5
WKL-000084	TA-3	Gewindeadapter 48 mm x M27	48	M27	20	16
WKL-000085	TA-3	Gewindeadapter 48 mm x M30	48	M30	22	18
WKL-000086	TA-4	Gewindeadapter 60 mm x M24	60	M24	18	14,5
WKL-000087	TA-4	Gewindeadapter 60 mm x M27	60	M27	20	16
WKL-000088	TA-4	Gewindeadapter 60 mm x M30	60	M30	22	18
WKL-000089	TA-4	Gewindeadapter 60 mm x M33	60	M33	25	20
WKL-000090	TA-4	Gewindeadapter 60 mm x M36	60	M36	28	22
WKL-000091	TA-4	Gewindeadapter 60 mm x M42	60	M42	32	24

Sacklochgewinde bis M33



Gewineschneidfutter - TC

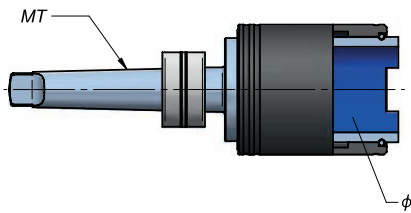

Gewindeadapter - TASC

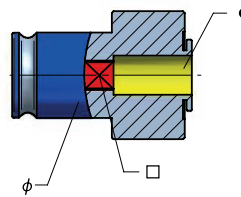

Gewineschneidwerkzeug

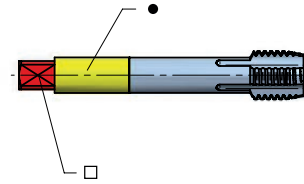

TASC - Gewindeformer Sicherheits-Kupplung

Produktcode	Typ	Beschreibung	∅ [mm]	Gewindebohrergröße	● [mm]	□ [mm]
WKL-000095	TASC-1	Gewindeadapter mit Sicherheitskupplung 19 mm x M8	19	M8	8	6,2
WKL-000098	TASC-1	Gewindeadapter mit Sicherheitskupplung 19 mm x M10	19	M10	10	8
WKL-000099	TASC-1	Gewindeadapter mit Sicherheitskupplung 19 mm x M12	19	M12	9	7
WKL-000100	TASC-2	Gewindeadapter mit Sicherheitskupplung 31 mm x M8	31	M8	8	6,2
WKL-000101	TASC-2	Gewindeadapter mit Sicherheitskupplung 31 mm x M10	31	M10	10	8
WKL-000102	TASC-2	Gewindeadapter mit Sicherheitskupplung 31 mm x M12	31	M12	9	7
WKL-000103	TASC-2	Gewindeadapter mit Sicherheitskupplung 31 mm x M14	31	M14	11	9
WKL-000104	TASC-2	Gewindeadapter mit Sicherheitskupplung 31 mm x M16	31	M16	12	9
WKL-000105	TASC-2	Gewindeadapter mit Sicherheitskupplung 31 mm x M18	31	M18	14	11
WKL-000106	TASC-2	Gewindeadapter mit Sicherheitskupplung 31 mm x M20	31	M20	16	12
WKL-000107	TASC-3	Gewindeadapter mit Sicherheitskupplung 48 mm x M14	48	M14	11	9
WKL-000108	TASC-3	Gewindeadapter mit Sicherheitskupplung 48 mm x M16	48	M16	12	9
WKL-000109	TASC-3	Gewindeadapter mit Sicherheitskupplung 48 mm x M18	48	M18	14	11
WKL-000110	TASC-3	Gewindeadapter mit Sicherheitskupplung 48 mm x M20	48	M20	16	12
WKL-000111	TASC-3	Gewindeadapter mit Sicherheitskupplung 48 mm x M22/M24	48	M22, M24	18	14,5
WKL-000112	TASC-3	Gewindeadapter mit Sicherheitskupplung 48 mm x M27	48	M27	20	16
WKL-000113	TASC-3	Gewindeadapter mit Sicherheitskupplung 48 mm x M30	48	M30	22	18
WKL-000114	TASC-4	Gewindeadapter mit Sicherheitskupplung 60 mm x M24	60	M24	18	14,5
WKL-000115	TASC-4	Gewindeadapter mit Sicherheitskupplung 60 mm x M27	60	M27	20	16
WKL-000116	TASC-4	Gewindeadapter mit Sicherheitskupplung 60 mm x M30	60	M30	22	18
WKL-000117	TASC-4	Gewindeadapter mit Sicherheitskupplung 60 mm x M33	60	M33	25	20

RA - Reduktionsadapter

Produktcode	Typ	Beschreibung
RDC-000008	RA 2/1	Reduzieradapter 2/1 (31 mm / 19 mm)
RDC-000009	RA 3/1	Reduzieradapter 3/1 (48 mm / 19 mm)
RDC-000010	RA 3/2	Reduzieradapter 3/2 (48 mm / 31 mm)
RDC-000011	RA 4/2	Reduzieradapter 4/2 (60 mm / 31 mm)
RDC-000012	RA 4/3	Reduzieradapter 4/3 (60 mm / 48 mm)



PRO-152T TECHNISCHE DATEN	
Motordrehzahlen (unter Last)	55-85 U/min (Gang I) 100-150 U/min (Getriebe II) 200-300 U/min (Getriebe III) 350-520 U/min (Getriebe IV)
Leistung	2300W
Gewicht	31 kg
Maximale Fräskapazität	150 mm *
Maximale Bohrleistung	47 mm
Maximale Gewindebohrergröße	M42
Hub	260 mm
Maximale Schnitttiefe	100 mm
Spannung	1~ 220-240 V, 50-60 Hz
Überlastungsschutz	ja
Überhitzungsschutz	ja
Kontinuierliche Geschwindigkeitsanpassung	ja
ESSS - elektronisches Geschwindigkeitsstabilisierungssystem	ja
halbautomatische Keilverstellung	ja
MFSC - magnetische Feldformkontrolle	ja
ESB - Energy Saving Base	ja
Magnet-Ablösesicherung	ja
Magnetische Klemmkraft (Oberfläche mit einer Dicke von 25 mm und einer Rauheit Ra = 1,25)	2550 kgf (25 000 N)
Abmessungen der Magnetbasis	105 mm x 315 mm x 50 mm
Min. Werkstückdicke	10 mm
Spindel	MT4
Werkzeugaufnahme	19 mm oder 32 mm Weldon
Produktcode 220-240 V, 50-60 Hz	WRT-0583-10-20-01-0

* Wenn mehr als 60 mm, verwenden Sie einen MT4-Dorn mit 32 mm Weldon-Werkzeughalter (UCW-583-13-00-00-0).

Abmessungen:

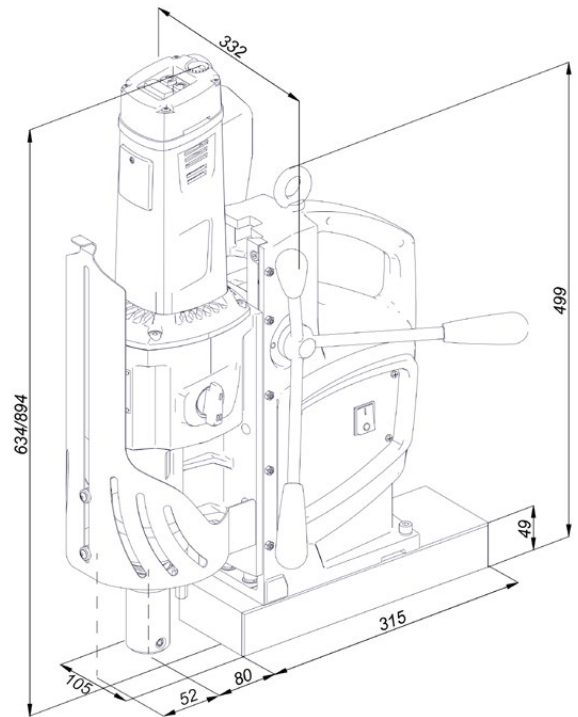

Standard-Versand-Set:

- Bohrmaschine
- Metall-Koffer
- Griff (3 Stück)
- MT4-Dorn mit 19 mm Weldon-Werkzeughalterung
- Sicherheitsgurt
- Kühlsystem
- Schutzfeder für Kühlschlauch
- MT4 Drift
- 6 mm Inbusschlüssel
- 5 mm Inbusschlüssel mit Griff
- 2,5 mm Inbusschlüssel
- 8 mm Ringgabelschlüssel
- Werkzeug-Box
- Verriegelungsstecker (nur bei 115 V-Version)
- Bedienungsanleitung



Maximale Schnitttiefe bis zu 100 mm

Weiteres optionales Zubehör:



Dorn MT4 x 32 mm Weldon für Bohrdurchmesser über 60 mm
Produktcode: UCW-0583-13-00-00-0



Druckkühlsystem mit einer Kapazität von 2 Litern
Produktcode: UKL-0440-16-00-00-0

Alle Informationen können ohne Vorankündigung geändert werden. 21.12



PROMOTECH Sp. z o.o.
ul. Elewatorska 23/1,
15-620 BIAŁYSTOK, POLAND
tel. (+48 85) 678 34 05
marketing@promotech.eu
www.promotech.eu

PROMOTECH-Deutschland GmbH
Waldseer Straße 11, D-88326 Aulendorf
Phone: +49 7525 507955-0
dach@promotech.eu
www.Promotech-Deutschland.de
www.facebook.com/PromotechdeutschlandGmbH

Ihr Händler vor Ort:

