

PRO-2 PB | BISELADORA PORTÁTIL PARA TUBERÍA

Compacta y práctica biseladora que mecaniza tuberías de carbono y acero inoxidable, aleaciones de aluminio y cobre-níquel. El equipo puede refrentar y biselar tuberías desde diámetro interior 19.5 mm (0.77") hasta diámetro exterior de 48 mm (1.89").

Para el biselado de tuberías pequeñas desde diámetro interior 15.5 mm (0.61") hasta diámetro exterior 29 mm (1.14") podremos usar el set de mandril pequeño opcional.

La PRO-2 PB también puede mecanizar tuberías más grandes desde diámetro interior 38 mm (1.50") hasta diámetro exterior 60.3 mm (2.37") mediante el uso del set de extensión opcional.

Su carcasa excepcionalmente reducida (ancho de sólo 48mm.) la hace perfecta para encajar en espacios reducidos como las paredes de las calderas de agua.

La biseladora PRO 2 PB incorpora un sistema de sobrecarga que incluye un embrague de fricción multidisco para prevenir daños en los engranajes si la herramienta se queda bloqueada.



3 fuentes de alimentación diferentes:



Espesor máx. pared de la tubería hasta 8 mm (0.32")

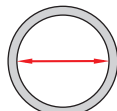

ID 19.5 - 38 mm (0.77 - 1.50")
ID 15.5 - 22 mm (0.61 - 0.87") /opcional/
ID 38 - 58 mm (1.50 - 2.28") /opcional/



Refrentado

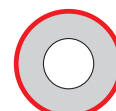

Biselado tubería Ø. ext. hasta 48 mm (1.89") hasta 60.3 mm (2.37") (opcional)

ESPECIFICACIONES TÉCNICAS	PRO 2 PB con motor neumático	PRO 2 PB con motor eléctrico	PRO 2 PB con motor a batería
Requisitos aire	0.6 MPa (87 psi)	-	-
Consumo neumático	1600 l/min (56.5 CFM)	-	-
Voltaje	-	1 ~ 220-240 V, 50-60 Hz	18 V DC
Potencia	800 W	1100 W	-
Conexión	CEJN 410 DN 10.4 R 1/2" BSPT Acoplamiento rápido	Enchufe eléctrico	Conexión a batería
Velocidad de giro nominal	105 rpm	10-134 rpm (posición 1) 30-377 rpm (posición 2)	10-60 rpm (gear 1) 30-205 rpm (gear 2)
Diámetro tubería	19.5 mm ID-48 mm OD 15.5 mm ID-29 mm OD* 38 mm ID-60.3 mm OD**	19.5 mm ID-48 mm OD 15.5 mm ID-29 mm OD* 38 mm ID-60.3 mm OD**	19.5 mm ID-48 mm OD 15.5 mm ID-29 mm OD* 38 mm ID-60.3 mm OD**
Máximo espesor de pared de tubería	8 mm 3.5 mm*	8 mm 3.5 mm*	8 mm 3.5 mm*
Peso (sin motor)	7.6 kg	7.4 kg	6.5 kg incluye batería

* Con set opcional de mandril pequeño (ZST-0731-03-00-00).

** Con set opcional de extensión (ZST-0731-02-00-00-0).

Equipo Básico:

- PRO-2 PB (sin motor, ni cuchillas)
- Maleta de plástico
- Mandril estándar auto-centrante extensible para tubería ID 19,5 - 38 mm (0.77-1.50")
- 4 sets de separadores y 4 casquillos de expansión para mandril estándar
- Portacuchillas
- Medidor de muelle
- Asa
- Depósito refrigerante con boquilla
- Juego de herramientas
- Manual de usuario



Dimensiones

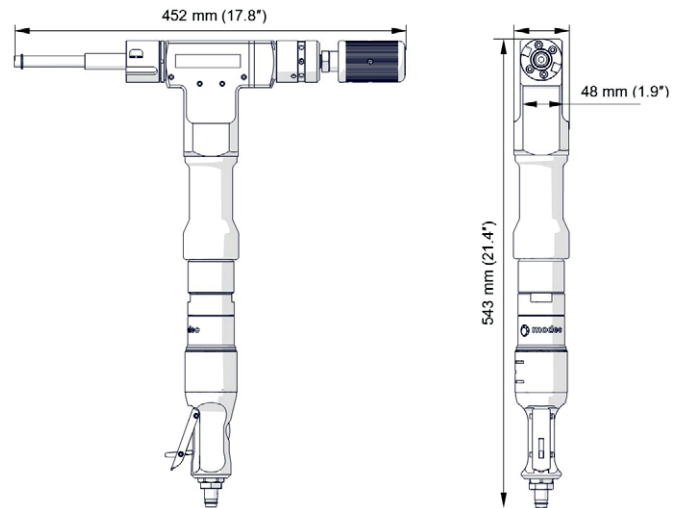

PRO 2 PB con motor neumático

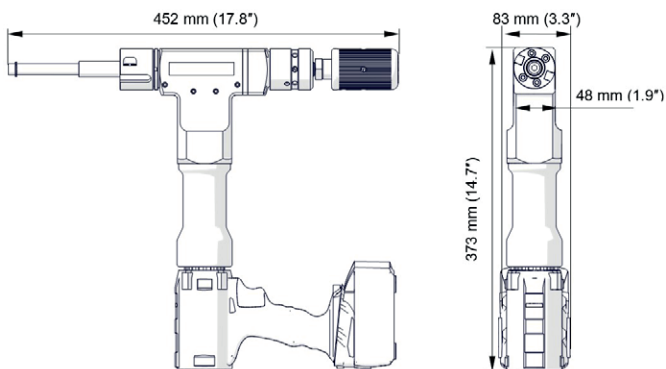

PRO 2 PB con motor a batería

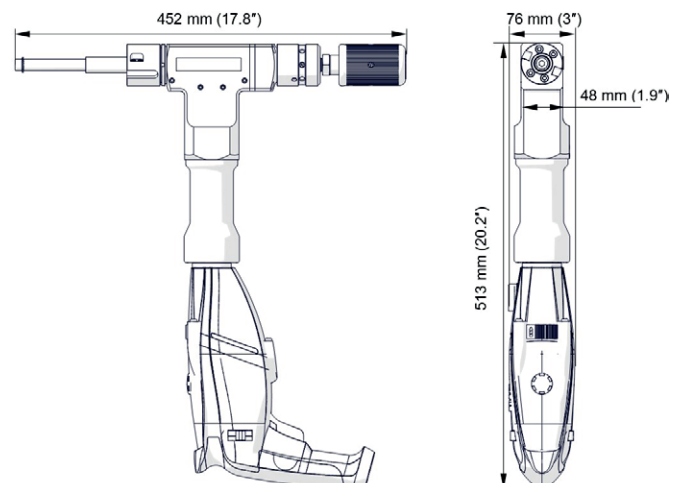

PRO 2 PB con motor eléctrico

Accesorios Opcionales:

Motor neumático
NPD-0472-03-00-00-0



Adaptador y conector
ZST-0567-24-00-00-0



Motor eléctrico
SLN-000238 (230 V)



Conector
ZBI-0567-25-00-00-0

Conector
ZBI-0567-26-00-00-0



Motor batería
sin escobillas
WRT-000024



Batería 4.0 Ah
AKM-0738-10-00-01-0



Batería 5.5 Ah
AKM-0738-10-00-03-0



Batería 10.0 Ah
AKM-0738-10-00-02-0



Cargador Batería con sistema de refrigerado por
aire integrado

LDW-0738-10-00-30-0 (EU)

LDW-0738-04-00-30-0 (UK)

Tiempo de carga ~ 30 min (4.0 Ah)
~ 41 min (5.5 Ah)
~ 74 min (10.0 Ah)



Equipo para preparación del aire
ZST-000021



Aceite de corte HD-Cut - lubricante
para roscado, taladrado y mecanizado
Referencia:

OLJ-0505-09-00-00-0 (0.5 kg)

OLJ-0505-10-00-00-0 (1.0 kg)

OLJ-0505-11-00-00-0 (5.0 kg)

Cuchillas:

NOZ-000071 para acero	0° cuchilla corta refrentado	
NOZ-000078 para acero inoxidable	0° cuchilla corta refrentado*	
NOZ-000072 para acero	0° cuchilla larga refrentado	
NOZ-000079 para acero inoxidable	0° cuchilla larga refrentado*	
NOZ-000073 para acero	30° cuchilla biselado	
NOZ-000080 para acero inoxidable	30° cuchilla biselado*	
NOZ-000074 para acero	37.5° cuchilla biselado	
NOZ-000081 para acero inoxidable	37.5° cuchilla biselado*	
NOZ-000075 para acero	45° cuchilla biselado	
NOZ-000082 para acero inoxidable	45° cuchilla biselado*	

*Cuchilla para acero inoxidable con recubrimiento TiAIN

Set mandril pequeño para tuberías
desde ID 15.5 mm (0.61") hasta OD 29 mm (1.14")
ZST-0731-03-00-00

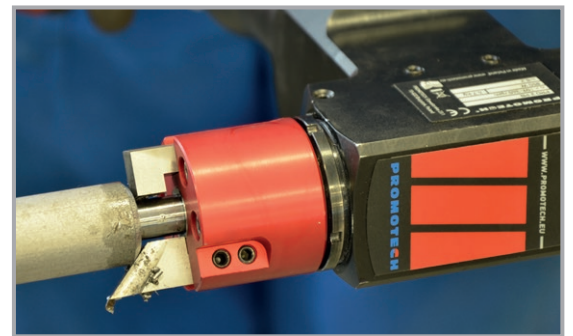
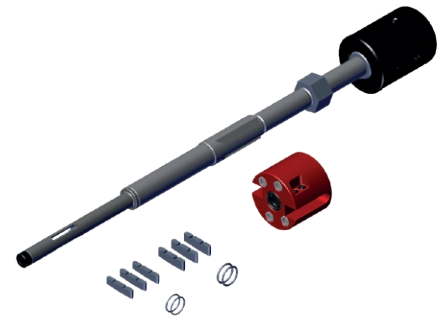

Set de extensión para tuberías
desde ID 38 mm (1.50") hasta OD 60.3 mm (2.37")
ZST-0731-02-00-00

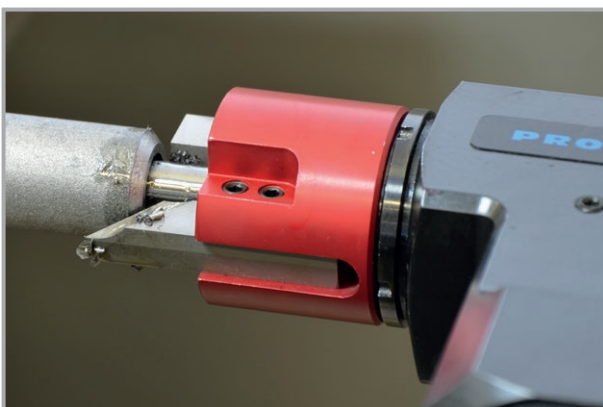

Toda la información puede variar sin previo aviso. 25.02



PROMOTECH Sp. z o.o.
ul. Elewatorska 23/1, 15-620 BIAŁYSTOK, POLAND
tel. (+48 85) 678 34 05, fax (+48 85) 662 78 77
marketing@promotech.eu www.promotech.eu

Su distribuidor local:

