

## PRO-2 PB

### MAȘINĂ COMPACTĂ DE ȘANFRENAT ȚEVI



PRO-2 PB este o mașină compactă și ușor de folosit pentru a șanfrena țevi, care frezează țevi din oțel carbon și inox, aliaje de aluminiu și cupru-nichel.

Mașina poate să fațeteze și să șanfreneze țevi cu diametre interioare (ID) de 19,5 mm până la diametre exterioare (OD) de 48 mm.

Țevile mici cu diametrul interior de 15,5 mm până la diametrul exterior de 29 mm pot fi șanfrenate cu ajutorul setului opțional de mandrine mici.

PRO-2 PB este capabil să frezeze și țevi mai mari de la ID 38 mm până la OD 60,3 mm cu ajutorul unui set de extensie opțional.

Carcasa sa excepțional de îngustă (doar 48 mm lățime) îl face perfect potrivit pentru zonele cu spațiu limitat, cum ar fi pereții de apă ai cazanelor.

PRO-2 PB încorporează sisteme de suprasarcină, inclusiv un ambreiaj de fricțiune multidisc pentru a preveni deteriorarea angrenajului în cazul în care scula se blochează.

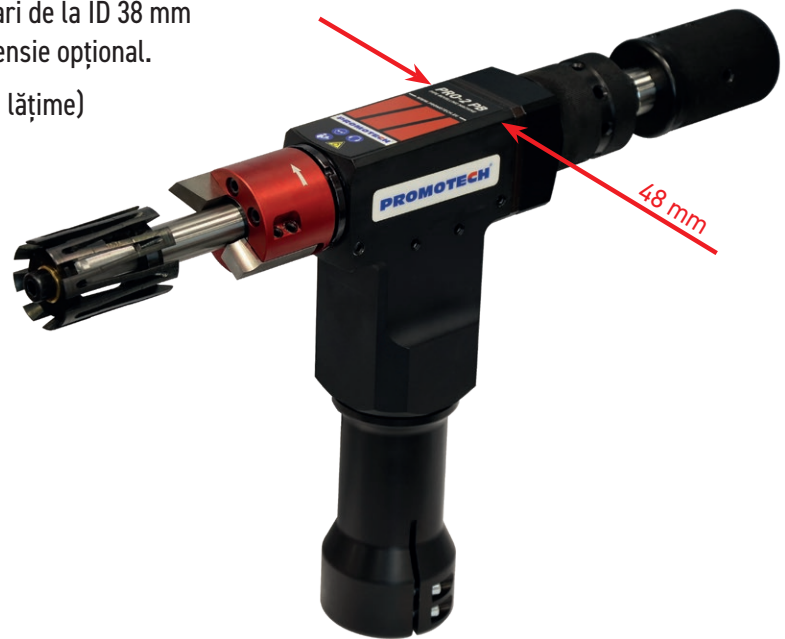

3 surse de putere diferite din care puteți alege.



Motor pneumatic



Motor electric



Aționare pe baterii



Grosimea maximă a peretelui  
de până la 8 mm

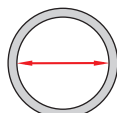

ID 19.5 - 38 mm  
ID 15.5 - 22 mm (opțional)  
ID 38 - 58 mm (opțional)



Fățetare

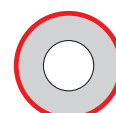

Șanfrenare a țevii cu OD  
până la 48 mm  
până la 60,3 mm (opțional)

SPECIFICAȚII TEHNICE	PRO-2 PB cu motor pneumatic	PRO-2 PB cu motor electric	PRO-2 PB acționat cu baterii
Necesarul de aer	0.6 MPa (87 psi)	-	-
Consumul de aer	1600 l/min (56.5 CFM)	-	-
Tensiune	-	1 ~ 220-240 V, 50-60 Hz	18 V DC
Putere	800 W	1100 W	-
Conexiune	CEJN 410 DN 10.4 R Racord 1/2" BSPT pentru cuplare rapidă	Priză electrică	Conexiune pentru baterie
Viteza nominală de rotație	105 rpm	10-134 rpm (angrenajul 1) 30-377 rpm (angrenajul 2)	10-60 rpm (angrenajul 1) 30-205 rpm (angrenajul 2)
Diametrul țevii	19.5 mm ID-48 mm OD 15.5 mm ID-29 mm OD* 38 mm ID-60.3 mm OD**	19.5 mm ID-48 mm OD 15.5 mm ID-29 mm OD* 38 mm ID-60.3 mm OD**	19.5 mm ID-48 mm OD 15.5 mm ID-29 mm OD* 38 mm ID-60.3 mm OD**
Grosimea maximă a peretelui țevii	8 mm 3.5 mm*	8 mm 3.5 mm*	8 mm 3.5 mm*
Greutate cu motor	7.6 kg	7.4 kg	6.5 kg, inclusiv bateria

\* Cu un set opțional de mandrine mici (ZST-0731-03-00-00-0).

\*\* Cu un set opțional de extensie (ZST-0731-02-00-00-0).

### Set de transport standard:

- Mașină de șanfrinat (fără motor, cuțite)
- Cutie de plastic
- Mandrină expandabilă autocentrantă standard pentru diametrul interior al țevii  $\varnothing$  19,5 - 38 mm
- 4 seturi de etrieri și 4 manșoane de expansiune pentru mandrină standard
- Suport pentru cuțit
- Mâner
- Set de unelte
- Cutie de unelte
- Recipient cu duză pentru lichid de răcire
- Manual de utilizare



### Dimensiuni

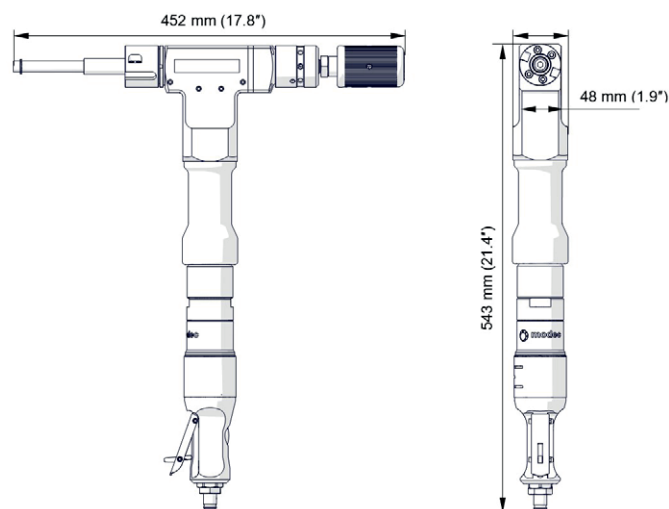

PRO 2 PB cu motor pneumatic

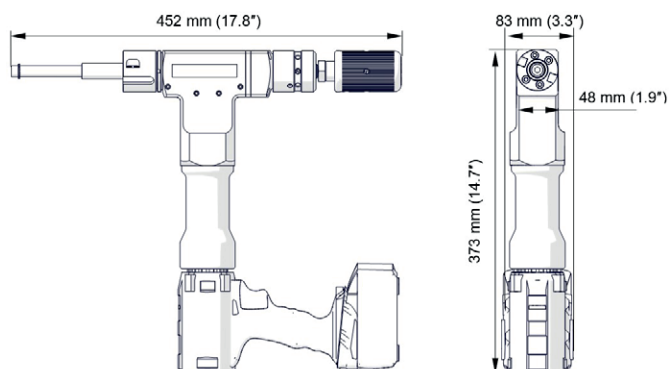

PRO 2 PB acționat cu baterii

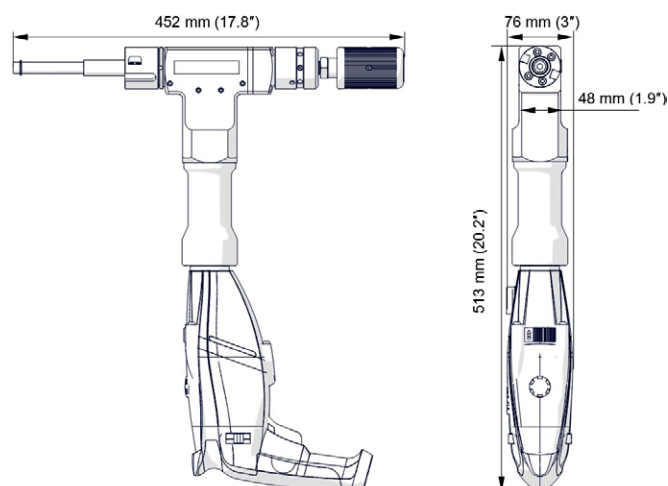

PRO 2 PB cu motor electric

## ■ Accesorii opționale:

Motor pneumatic  
NPD-0472-03-00-00-0



Adaptor și rolă ghidaj  
ZST-0567-24-00-00-0



Motor electric  
SLN-000238 (230 V)



Rolă ghidaj  
ZBI-0567-25-00-00-0



Rolă ghidaj  
ZBI-0567-26-00-00-0



Acționare cu  
baterie  
WRT-000024



Baterie 4.0 Ah  
AKM-0738-10-00-01-0



Baterie 5.5 Ah  
AKM-0738-10-00-03-0



Baterie 10.0 Ah  
AKM-0738-10-00-02-0



Încărcător cu sistem încorporat de răcire cu aer  
LDW-0738-10-00-30-0 (EU)  
LDW-0738-04-00-30-0 (UK)

Timp de încărcare: ~ 30 min (4.0 Ah)  
~ 41 min (5.5 Ah)  
~ 74 min (10.0 Ah)



Set compresor  
ZST-000021



HD-CUT OIL 1 - lichid de tarodare,  
găurire și prelucrare  
OLJ-0505-09-00-00-0 (0.5 kg)  
OLJ-0505-10-00-00-0 (1.0 kg)  
OLJ-0505-11-00-00-0 (5.0 kg)

## Cuțit

NOZ-000071 pentru oțel	Cuțit scurt pentru fațetare 0°	
NOZ-000078 pentru oțel inoxidabil	Cuțit scurt pentru fațetare 0°	
NOZ-000072 pentru oțel	Cuțit lung pentru fațetare 0°	
NOZ-000079 pentru oțel inoxidabil	Cuțit lung pentru fațetare 0°*	
NOZ-000073 pentru oțel	Cuțit pentru șanfrenare 30°	
NOZ-000080 pentru oțel inoxidabil	Cuțit pentru șanfrenare 30°	
NOZ-000074 pentru oțel	Cuțit pentru șanfrenare 37.5°	
NOZ-000081 pentru oțel inoxidabil	Cuțit pentru șanfrenare 37.5°*	
NOZ-000075 pentru oțel	Cuțit pentru șanfrenare 45°	
NOZ-000082 pentru oțel inoxidabil	Cuțit pentru șanfrenare 45°*	

\*Cuțit pentru oțel inoxidabil cu acoperire TiAlN

Set de mandrine mici pentru țevi de la ID 15,5 mm până la OD 29 mm  
ZST-0731-03-00-00

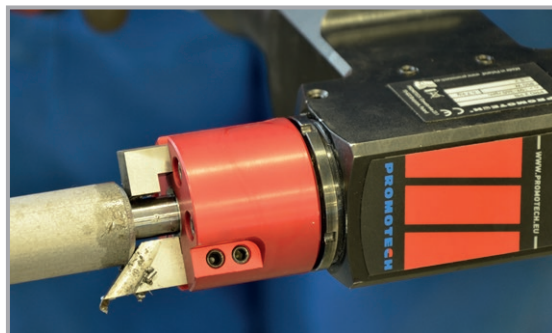
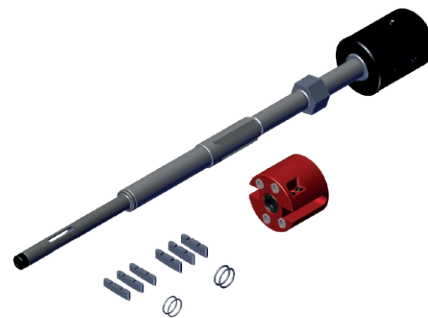

Set de extensie pentru țevi de la ID 38 mm până la OD 60,3 mm  
ZST-0731-02-00-00

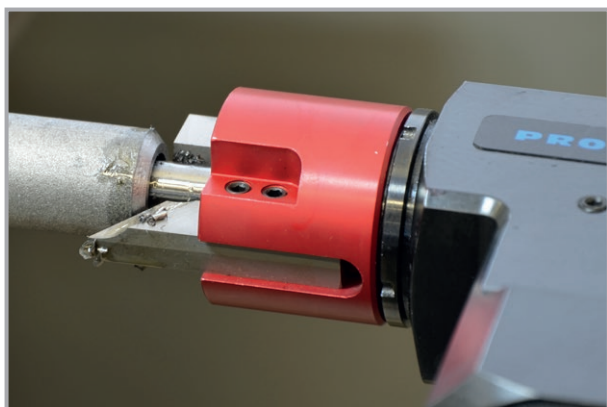

Toate informațiile se pot schimba fără preaviz. 25.02



PROMOTECH Sp. z o.o.  
ul. Elewatorska 23/1, 15-620 BIAŁYSTOK, POLAND  
tel. (+48 85) 678 34 05, fax (+48 85) 662 78 77  
marketing@promotech.eu www.promotech.eu

Dealer local:

