

PRO-72T | TALADRADORA Y ROSCADORA VERSÁTIL



La taladradora PRO-72T es apta para aplicaciones de taladrado y roscado.

Potente motor con velocidad variable, que tiene una capacidad de fresado de hasta 70 mm y de taladrado hasta 25 mm.

Función de giro a derecha e izquierda, permite roscar hasta M20 con el nuevo sistema de útiles de Promotech.

Caja de cambios con dos rangos de velocidad ajustables, permite seleccionar la velocidad óptima según el diámetro, tipo de acero, o calidad de herramienta.

Control de velocidad inteligente que mantiene una velocidad constante del motor, independiente de cambios en la carga del motor.

LED indicador innovador, visible en 360°, facilita el uso correcto de la máquina y aumenta la seguridad del operario.

Características y ventajas:

- potente motor con caja de cambios de 2 velocidades para trabajos pesados
- Control de velocidad inteligente que mantiene una velocidad estable independientemente de los cambios de carga
- roscado de agujeros pasantes y ciegos
- fresado con fresas huecas TCT o HSS y taladrado
- embrague electrónico
- protección de sobrecarga y de sobrecalentamiento
- diseño rígido que prolonga la vida de las herramientas de corte
- sensor de inclinación que detiene el motor en caso de vuelco
- Sistema de monitorización visible en 360°, indicando el estado de la taladradora y provee información de seguridad y diagnóstica (ejemplo; escobillas desgastadas)
- innovador imán inteligente de peso reducido
- panel de control intuitivo situado en la parte superior
- depósito de refrigerante grande



Fresa hueca máx. 70 mm	Broca helicoidal máx. 25 mm	Amarre MT3	Profundidad de corte 75 mm	Recorrido 190 mm	Velocidades 120-190 rpm 290-450 rpm	Potencia 1600 W	Peso 18 kg	Roscado M20	Indicador de escobillas desgastadas	Protección de sobrecalentamiento	Protección de sobrecarga	Protección contra el des- prendimiento del imán



Roscado de agujeros pasantes hasta M20



Roscado de agujeros ciegos hasta M20



Giro en sentido contrario a las agujas del reloj. Operación fácil de extracción del macho



Panel de control intuitivo situado en la parte superior



Capacidad de fresado de hasta 70 mm
• Profundidad de corte de hasta 75 mm



Capacidad de taladrado de hasta 25 mm
• Máx. recorrido hasta 190 mm

■ Sistema de monitorización visual VMS en 360°

<p>AVISOS DE ESTADO DE MÁQUINA</p>		listo para utilizar (verde continuo)
		funcionamiento correcto (blanco continuo)
		sobrecalentamiento (rojo continuo)
		detención por sobrecarga (azul continuo)
		detención por inclinación y vibraciones (violeta continuo)
<p>AVISOS DE SEGURIDAD</p>		adhesión magnética insuficiente (verde intermitente)
		acercando a sobrecarga (azul intermitente)
<p>AVISOS DE DIAGNÓSTICO</p>		detención por caída de tensión (rojo cambiando a azul)
		detención por escobillas desgastadas (rojo cambiando a verde)



■ Promotech introduce un sistema de útiles de cambio rápido:



- TC - Mandriles con Tuerca de Bloqueo
- TA - Pinzas para Agujeros Pasantes
- TASC - Pinzas con Embrague de Seguridad para Agujeros ciegos
- RA - Pinzas Reductororas

PRO-72T - Configuraciones de roscado disponibles

Macho de roscar	Mandriles	
	MT3-19	MT3-31
M8	TA-1 ó TASC-1	TA-1 ó TASC-1 con el uso de RA 2/1 opcional
M10		
M12		
M8	TA-2 ó TASC-2	
M10		
M12		
M14		
M16		
M18		
M20		
Configuración estándar		Configuración alternativa

Sistema Promotech de útiles de cambio rápido aptas para la taladradora PRO-72T:



El mandril de roscado equipado con tuerca de seguridad protege la herramienta de roscado contra la extracción

TC - Mandriles con Tuerca de Bloqueo

Referencia	Tipo	Descripción
OPR-0584-11-00-00-1	MT3-19	Mandril MT3 x 19 mm
OPR-0584-08-00-00-1	MT3-31	Mandril MT3 x 31 mm

TA - Pinzas

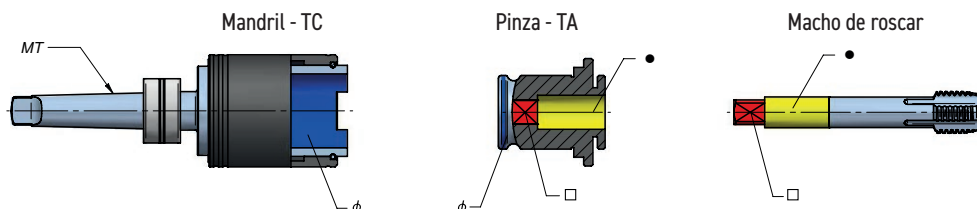

Referencia	Tipo	Descripción	∅ [mm]	Macho	● [mm]	□ [mm]
WKL-000069	TA-1	Pinza 19 mm x M8	19	M8	8	6,2
WKL-000070	TA-1	Pinza 19 mm x M10	19	M10	10	8
WKL-000071	TA-1	Pinza 19 mm x M12	19	M12	9	7
WKL-000072	TA-2	Pinza 31 mm x M8	31	M8	8	6,2
WKL-000073	TA-2	Pinza 31 mm x M10	31	M10	10	8
WKL-000074	TA-2	Pinza 31 mm x M12	31	M12	9	7
WKL-000075	TA-2	Pinza 31 mm x M14	31	M14	11	9
WKL-000076	TA-2	Pinza 31 mm x M16	31	M16	12	9
WKL-000077	TA-2	Pinza 31 mm x M18	31	M18	14	11
WKL-000078	TA-2	Pinza 31 mm x M20	31	M20	16	12

TASC - Pinzas con Embrague de Seguridad

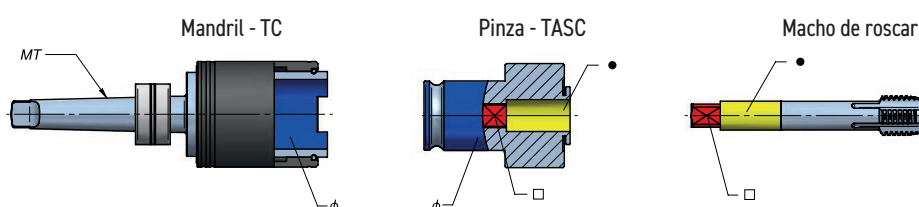

Referencia	Tipo	Descripción	∅ [mm]	Macho	● [mm]	□ [mm]
WKL-000095	TASC-1	Pinza con Embrague de Seguridad 19 mm x M8	19	M8	8	6,2
WKL-000098	TASC-1	Pinza con Embrague de Seguridad 19 mm x M10	19	M10	10	8
WKL-000099	TASC-1	Pinza con Embrague de Seguridad 19 mm x M12	19	M12	9	7
WKL-000100	TASC-2	Pinza con Embrague de Seguridad 31 mm x M8	31	M8	8	6,2
WKL-000101	TASC-2	Pinza con Embrague de Seguridad 31 mm x M10	31	M10	10	8
WKL-000102	TASC-2	Pinza con Embrague de Seguridad 31 mm x M12	31	M12	9	7
WKL-000103	TASC-2	Pinza con Embrague de Seguridad 31 mm x M14	31	M14	11	9
WKL-000104	TASC-2	Pinza con Embrague de Seguridad 31 mm x M16	31	M16	12	9
WKL-000105	TASC-2	Pinza con Embrague de Seguridad 31 mm x M18	31	M18	14	11
WKL-000106	TASC-2	Pinza con Embrague de Seguridad 31 mm x M20	31	M20	16	12

RA - Pinzas Reductoras

Referencia	Tipo	Descripción
RDC-000008	RA 2/1	Pinza Reductor 2/1 (31 mm / 19 mm)

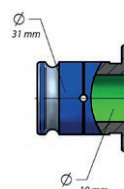

PRO-72T ESPECIFICACIONES TÉCNICAS	
Velocidades motor (con carga)	120-190 rpm (primera velocidad) 290-450 rpm (segunda velocidad)
Potencia	1600 W
Peso	18 kg
Máx. capacidad de fresado	70 mm*
Máx. capacidad de taladrado	25 mm
Máx. capacidad de roscado	M20
Recorrido	190 mm
Profundidad máxima de corte	75 mm
Voltaje	1~ 220-240 V, 50-60 Hz 1~ 110-120 V, 50-60 Hz
Protección de sobrecarga	sí
Protección de sobrecalentamiento	sí
Ajuste continuo de la velocidad	sí
ESSS (Sistema Electrónico de Estabilización de Velocidad)	sí
Ajuste semiautomático de cuña	sí
MFSC (Control de Forma de Campo Magnético)	sí
Base de ahorro de energía ESB	sí
Protección contra el desprendimiento del imán	sí
Fuerza de agarre magnético (espesor 25 mm, rugosidad superficial Ra = 1,25)	1122 KG (11.000 N)
Dimensiones base magnética	90 mm × 180 mm × 48 mm
Mín. espesor de material	8 mm
Amarre	MT3
Portaherramientas	19 mm (3/4") Weldon
Referencia 220-240 V, 50-60 Hz	WRT-0686-10-20-00-1
Referencia 110-120 V, 50-60 Hz	WRT-0686-10-10-00-1

* Si es superior a 60 mm, utilice un mandril MT3 con portaherramientas Weldon de 32 mm (UCW-0686-08-00-00)

Dimensiones:

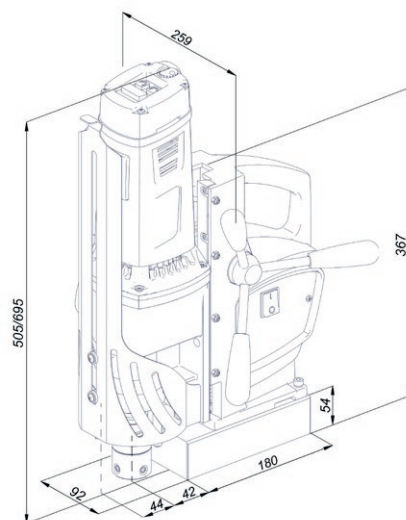

■ Se suministra de serie:

- Máquina taladradora con base magnética
- Caja de plástico
- Maneral (3 piezas)
- Árbol MT3 con portaherramientas Weldon de 19 mm (3/4")
- Correa de seguridad
- Sistema de refrigeración con depósito
- Protector del tubo de refrigeración
- MT2 cuña de extracción de mandril
- Llave allen 5 mm con mango
- Llave allen 5 mm
- Llave allen 2,5 mm
- llave fija combinada 8 mm
- Manual de instrucciones

■ Accesorios opcionales:



Portafresas MT3 x 32 mm Weldon para diámetro de perforación superior a 60 mm hasta 50 mm de profundidad
Referencia: UCW-0686-08-00-00



DMP 251 accesorio para taladrar en tubos Ø80-250 mm
Referencia: PDS-0110-03-00-01-0



Sistema de refrigeración con presurizador 2l
Referencia: UKL-0440-16-00-00-0

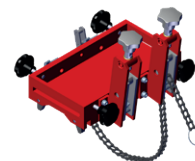

DMP 501 accesorio para taladrar en tubos Ø150-500 mm
Referencia: PDS-0111-03-00-01-0



PROMOTECH Sp. z o.o.
ul. Elewatorska 23/1, 15-620 BIAŁYSTOK, POLAND
tel. (+48 85) 678 34 05, fax (+48 85) 662 78 77
marketing@promotech.eu www.promotech.eu

Su distribuidor local:

